

**Neapbūvētu zemesgabalu – zemes vienību daļu – nomas tiesību
izsoles noteikumi elektrotransportlīdzekļu uzlādes punktu būvniecībai,
uzturēšanai un apsaimniekošanai (2.lote)**

1. Izsoles noteikumos lietotie termini

- 1.1. **Uzlādes stacija** – objekts ar vienu vai vairākām iekārtām un citu infrastruktūru (piemēram, stāvvietas), kas teritoriāli atrodas vienā objektā/adresē;
- 1.2. **Uzlādes iekārta** – elektrotransporta uzlādes iekārta, kas nodrošina elektrotransportlīdzekļu uzlādi, par kuras piederumiem ir uzskatāmi zemesgabalā izbūvējamie ārējie un iekšējie inženiertīkli, kā arī iekārtas pamati;
- 1.3. **Uzlādes pieslēgvietā** – spraudnis vai kontaktligzda, ar kuru savieno elektrotransportlīdzekli elektrouzlādei. Pieslēgvietas iedala nevienlaicīgi lietojamās vai vienlaicīgi lietojamās, kuras arī uzskaita uzlādes tīkla pieslēgvietu skaita noteikšanai.

2. Vispārīgie noteikumi

- 2.1. Izsoles noteikumi (turpmāk – Noteikumi) nosaka kārtību, kādā tiek piešķirtas tabulā uzskaitīto 5 (piecu) Rīgas valstspilsētas pašvaldības zemes vienību daļu ar kopējo platību 288 m², atbilstoši tabulā minētajiem nosacījumiem un zemesgabalu atrašanās vietu shēmām (1.pielikums; turpmāk visi kopā – Zemesgabali), nomas tiesības (turpmāk – izsolāmā manta) publiski pieejamu īslaicīgas lietošanas būvju – elektrotransportlīdzekļu uzlādes punktu un tiem nepieciešamo autostāvvietu būvniecībai, uzturēšanai un apsaimniekošanai.

Nr.	Apkaime	Adrese	Kadastra apzīmējums	Platība, m ²	Uzlādes iekārtu skaits	Pieslēgvietu skaits	Pieejamā jauda		Vēlamā uzlādes iekārtas un pieslēgvietas minimālā jauda, Kw
							A	kW	
1	Lucavsala (Salas)	Bez adreses, Rīgā	01000512020	48	2	4	315	202.74	2x22kW iekārtas
2	Latgales apkaime	Bez adreses, Rīgā (pie ēkas Ogres ielā 9, Rīgā)	01000720349	72	2	4	315	202,74	2x22kW iekārtas
3	Centrs	Bez adreses, Rīgā (pretī ēkai Sporta ielā 1, Rīgā)	01000240407	48	2	4	315	202.74	2x22kW iekārtas
4	Teika	Bez adreses, Rīgā (pie ēkas Burtnieku ielā 33, Rīgā)	01000890022	72	2	4	160	102.98	2x22kW iekārtas
5	Ķīpsala	Bez adreses, Rīgā (pretī ēkai Ķīpsa ielā 1, Rīgā)	01000629000	48	2	4	250	160.91	2x22kW iekārtas

- 2.2. Izsolāmā manta tiek izolīta elektroniskā izolē ar augšupejošu soli (turpmāk – izsole) **saskaņā ar šiem izsoles noteikumiem** un saskaņā ar **Neapbūvētu zemesgabalu – zemes vienību daļu – nomas tiesību elektrotransportlīdzekļu uzlādes punktu būvniecībai, uzturēšanai un apsaimniekošanai elektroniskas izsoles kārtību** (turpmāk – **Elektroniskas izsoles kārtība**). Elektroniskas izsoles kārtība – Pielikums Nr. 2.
- 2.3. Zemesgabala izmantošanas **mērķis: publiski pieejamu īslaicīgas lietošanas būvju – elektrotransportlīdzekļu uzlādes staciju, kurā viena uzlādes iekārta nodrošina vienlaicīgu jaudu, ne mazāku kā 22 kW un vienas pieslēgvietas jauda ne mazāka kā 11 kW, tostarp tām nepieciešamo stāvvietu** (turpmāk – **Būves**), **atbilstoši 2.1.apakšpunktā minēto uzlādes staciju un pieslēgvietu skaitam, būvniecība, uzturēšana un apsaimniekošana.**
- 2.4. Izsolāmās mantas nosolītājs (turpmāk – Nosolītājs) iegūst tiesības slēgt zemes nomas līgumu (Pielikums Nr. 3) ar Rīgas valstspilsētas pašvaldību, kuru pārstāv Rīgas valstspilsētas pašvaldības Ārtelpas un mobilitātes departamenta direktors (turpmāk – Iznomātājs). Zemes nomas līgumā (turpmāk – Līgums) tiek iekļauta nosolītā zemes nomas maksa, bet 3.8. apakšpunktā noteiktajā gadījumā – normatīvajos aktos paredzētā nomas maksa. Nosolītājs pēc Līguma noslēgšanas turpmāk – Nomnieks.
- 2.5. Līguma termiņš – **15 (piecpadsmit) gadi no Līguma spēkā stāšanās dienas.**
- 2.6. Līguma termiņš, Iznomātājam un Nomniekam vienojoties, var tikt pagarināts uz 5 (pieciem) gadiem vai līdz Zemesgabalu plānotās izmantošanas uzsākšanai, ja to pieļauj normatīvie akti un, ja Nomnieks rakstiski lūdz Līguma termiņa pagarināšanu ne vēlāk kā 6 (sešus) mēnešus pirms Līguma termiņa beigām, ja tam piekrīt kompetentās institūcijas un Nomnieks labticīgi pildījis Līgumā noteiktos pienākumus, tostarp viņam nav nenokārtotu parādsaistību pret Iznomātāju.
- 2.7. Nomnieks ir atbildīgs par Būvju būvniecību un ekspluatācijas atbilstību normatīvo aktu (tostarp Ministru kabineta 19.08.2014. noteikumu Nr.500 “Vispārīgie būvnoteikumi” 2.18.apakšpunkta un 10.punkta) prasībām, kā arī par Būvju nojaukšanu pēc to ekspluatācijas termiņa beigām vai Līgumiem beidzoties.
- 2.8. Ja tiek pagarināts Līguma termiņš, Nomnieks nodrošina Būvju ekspluatācijas termiņa pagarināšanu un 2 (divu) nedēļu laikā pēc Būvju ekspluatācijas termiņa pagarināšanas vai atkārtotas Būvju nodošanas ekspluatācijā iesniedz Iznomātājam dokumentus par tiesībām ekspluatēt Būves.
- 2.9. Nomniekam ir pienākums par saviem līdzekļiem un bez atlīdzības no Iznomātāja:
- 2.9.1. **18 (astoņpadsmit) mēnešu laikā no Līguma spēkā stāšanās dienas**, pamatojoties uz Rīgas valstspilsētas pašvaldības Īpašuma departamenta izsniegtu pilnvarojumu, reģistrēt 2.1. apakšpunktā minētās zemes vienību daļas Nekustamā īpašuma valsts kadastra informācijas sistēmā;
- 2.9.2. **18 (astoņpadsmit) mēnešu laikā no Līguma spēkā stāšanās dienas** izstrādāt, iesniegt un saskaņot Rīgas valstspilsētas pašvaldības Pilsētas attīstības departamentā Būvju būvniecības dokumentāciju atbilstoši normatīvo aktu prasībām;
- 2.9.3. **12 (divpadsmit) mēnešu laikā no būvprojekta saskaņošanas dienas** izbūvēt un nodot Būves ekspluatācijā visos Zemesgabalos;

- 2.10. Ja atklājas, ka Zemesgabalus konfigurācijas dēļ nav iespējams izmantot publiski pieejamu īslaicīgas lietošanas būvju – elektrotransporta uzlādes punktu – būvniecībai, iznomājamās teritorijas konfigurācija, izvietojums un platība var tikt precizēti.
- 2.11. Nomnieks nesaņem nekādu atlīdzību no Iznomātāja par Zemesgabalos veiktajiem ieguldījumiem un izdevumiem, kā arī par ieguldījumiem un izdevumiem, kas saistīti ar Būvēm, tostarp nepieciešamajiem, derīgajiem un greznuma izdevumiem, kā arī par visiem izdevumiem, kas radušies, uzturot Zemesgabalus un Būves, kā arī atbrīvojot Zemesgabalus un sakopjot tos atbilstoši sakārtotas vides prasībām, Līgumam beidzoties.
- 2.12. Nacionālā kultūras mantojuma pārvalde ir saskaņojusi Būvju būvniecību 2.1.apakšpunktā minētajos zemesgabalos Nr.3 un Nr.5 (Pielikums Nr. 4 un Pielikums Nr. 5).
- 2.13. Zemesgabalus var apskatīt dabā jebkurā laikā bez Iznomātāja piedalīšanās.

3. Pamatinformācija par izsoli.

- 3.1. Izsolāmās mantas izsoli rīko ar Rīgas pilsētas izpilddirektora 14.06.2024. rīkojumu Nr. RD-24-354-ir apstiprinātā iznomāšanas komisija elektrotransporta uzlādes vietu nomas tiesību izsoles organizēšanai (turpmāk – Komisija).
- 3.2. Izsolāmo mantu iegūst izsolei autorizētais izsoles dalībnieks, kurš nosola visaugstāko zemes nomas maksu.
- 3.3. Zemesgabalu sākuma nomas maksa ir **EUR 6186,00** (seši tūkstoši viens simts astoņdesmit seši *euro*, 00 centi) (bez PVN) gadā, kas atbilst Zemesgabalu tirgus nomas maksas vērtībai (turpmāk – Sākuma nomas maksa).
- 3.4. Viens izsoles solis ir – **EUR 310,00** (trīs simti desmit *euro*, 00 centi).
- 3.5. Solīšana sākas no **EUR 6496,00** (seši tūkstoši četri simti deviņdesmit seši *euro*, 00 centi), kas atbilst Sākuma nomas maksas un viena izsoles soļa summai.
- 3.6. Zemes nomas maksu jāsāk maksāt no Līguma spēkā stāšanās dienas.
- 3.7. Papildus zemes nomas maksai Nomniekam jāmaksā pievienotās vērtības nodoklis, nekustamā īpašuma nodoklis un citi nodokļi un nodevas, kas paredzēti vai tiks noteikti Latvijas Republikas normatīvajos aktos un attiecas uz Zemesgabaliem.
- 3.8. Iznomātājs var vienpusēji mainīt Zemesgabalu nomas maksu bez grozījumu izdarīšanas Līgumā, ja normatīvie akti paredz citu neapbūvēta zemesgabala nomas maksas aprēķināšanas kārtību un tā ir augstāka par Līgumā noteikto. Šādas Iznomātāja noteiktas izmaiņas ir saistošas Nomniekam ar dienu, kāda noteikta normatīvajos aktos vai kad stājušies spēkā grozījumi normatīvajos aktos.
- 3.9. Ņemot vērā, ka Līgums tiek slēgts uz laiku, kas ir ilgāks par 6 (sešiem) gadiem, Iznomātājs vienpusēji pārskata nomas maksu ne retāk kā Publiskas personas finanšu līdzekļu un mantas izšķērdēšanas novēršanas likumā noteiktajā termiņā un maina, ja pārskatītā nomas maksa ir augstāka par noteikto nomas maksu. Ja nomas maksas noteikšanai pieaicina neatkarīgu vērtētāju un nomas maksa tiek palielināta, Nomnieks kompensē Iznomātājam pieaicinātā neatkarīgā vērtētāja atlīdzības summu. Pārskatītā un mainītā nomas maksa stājas spēkā trīsdesmitajā dienā pēc attiecīgā paziņojuma nosūtīšanas Nomniekam.
- 3.10. Pieteikšanās dalībai izsolē, personas reģistrēšana Elektronisko izsoļu vietnes Izsoļu dalībnieku reģistrā (turpmāk – Izsoļu dalībnieku reģistrs), personas

autorizācija dalībai izsolē, dalība izsolē ar pārstāvja starpniecību, izsoles norise, izsoles rezultātu apstiprināšana, Līguma noslēgšana, drošības naudas jeb nodrošinājuma maksas atmaksa un izsoles atzīšana par nenotikušu vai spēkā neesošu notiek saskaņā ar **Elektroniskas izsoles kārtību**.

- 3.11. Komisijas kontaktpersona (jautājumos par izsoles norisi) ir Inga Eglīte (tālrunis 67012662).
- 3.12. Līdz reģistrācijai Izsoles dalībnieku reģistrā fiziska persona vai komersants iemaksā drošības naudu jeb nodrošinājuma maksu **EUR 3093,00 (trīs tūkstoši deviņdesmit trīs euro, 00 centi)**, kas ir puse no sākuma nomas maksas apmēra Rīgas valstspilsētas pašvaldības (nodokļa maksātāja reģ. Nr. LV90011524360) kontā Nr.LV46RIKO0020300003010, Luminor Bank AS Latvijas filiāle, kods RIKOLV2X, iemaksas mērķis: iestādes kods 214 Rīgas valstspilsētas pašvaldības Īpašuma departaments, drošības nauda (nodrošinājuma maksa) par neapbūvētu zemesgabalu izsoli elektrotransportlīdzekļu uzlādes staciju ierīkošanai (2.lote).
- 3.13. **Ja drošības nauda jeb nodrošinājuma maksa nav saņemta 3.12.apakšpunktā norādītajā kontā 2 (divas) darba dienas pirms izsoles pretendentu pieteikšanās termiņa beigām, Komisija pretendentu var neautorizēt dalībai izsolē.**
- 3.14. Nosolītāja iemaksātā drošības nauda jeb nodrošinājuma maksa tiek ieskaitīta nodrošinājuma depozītā.
- 3.15. Ja Nosolītāja iemaksātais drošības naudas jeb nodrošinājuma maksas apmērs ir nepietiekams, lai segtu Nodrošinājuma depozītu - pusi no nosolītās gada nomas maksas (bez PVN), Nosolītājs 7 (septiņu) darba dienu laikā no izsoles noslēguma dienas 3.12. apakšpunktā norādītajā kontā iemaksā starpību starp Nodrošinājuma depozītu un iemaksāto drošības naudu jeb nodrošinājuma maksu.
- 3.16. Maksājumi tiek uzskatīti par veiktiem dienā, kad nauda tiek saņemta 3.12. apakšpunktā norādītajā kontā.
- 3.17. **Izsoles pretendenta vai dalībnieka jebkuras prasības mainīt šos izsoles noteikumus, Elektroniskas izsoles kārtību, kā arī atteikšanās parakstīt Izmomatāja sagatavoto Līgumu tiek uzskatītas par atteikumu atbilstoši šiem izsoles noteikumiem un Elektroniskas izsoles kārtībai.**
- 3.18. Līgums tiek noslēgts atbilstoši Elektroniskas izsoles kārtībai.

4. Pielikumi.

- 4.1. Visi šo izsoles noteikumu pielikumi ir izsoles noteikumu neatņemama sastāvdaļa.

Pielikumā:

1. Zemesgabalu atrašanās vietu shēmas uz 5 (piecām) lapām;
2. Elektroniskas izsoles kārtība ar pielikumu (informāciju par datu apstrādi) uz 8 (astoņām) lapām;
3. Līguma projekts ar pielikumiem kopā uz 20 (divdesmit) lapām;
4. Nacionālās kultūras mantojuma pārvaldes 02.08.2024. atzinums Nr. 06-01/4121 uz 1 (vienas) lapas
5. Nacionālās kultūras mantojuma pārvaldes 02.08.2024. atzinums Nr. 06-01/4120 uz 1 (vienas) lapas.

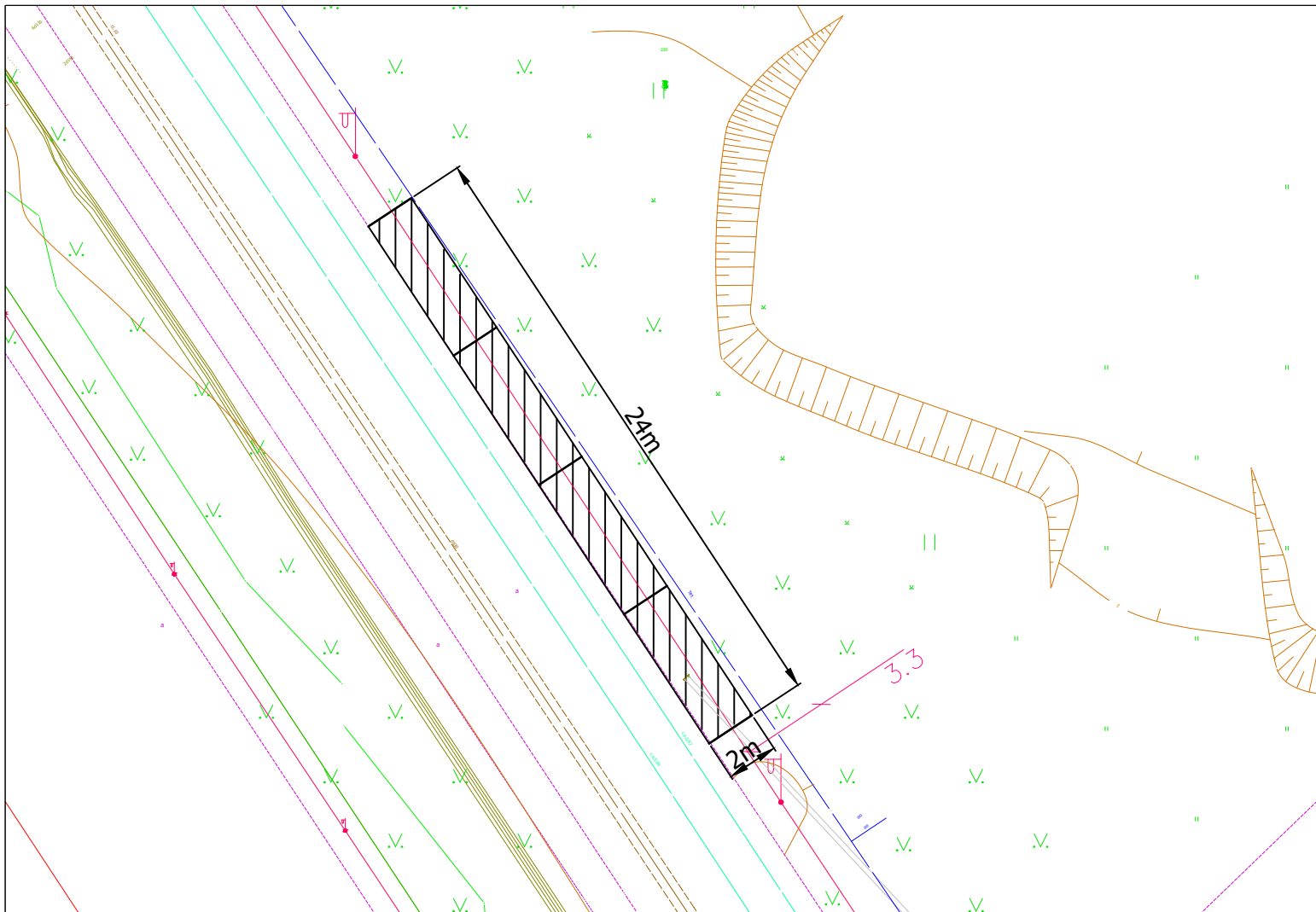

Iznomājamā zemesgabala novietojums topogrāfijā

Satelīta attēls

Iznomājamā zemesgabala kad.apz 01000512020
 Raksturlielums 2x24 m
 Vienas stāvvietas izmērs 2x6 m
 Stāvvietu skaits 4 gab
 Kopējā platība 48 m²

Elektrouzlādes novietojuma shēma

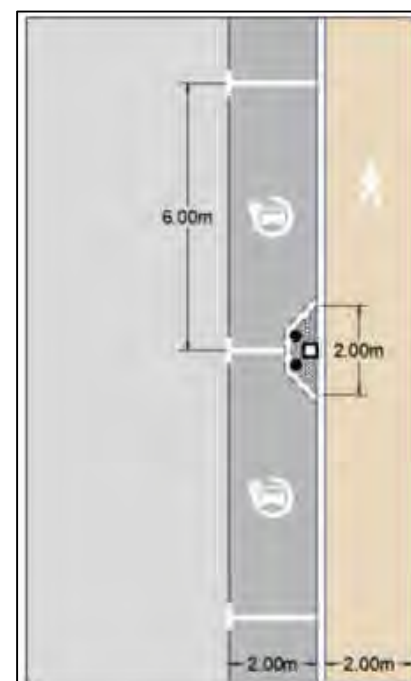

Max A	Max kW
315	202.74

Sadales tīkla elektrības pieslēguma maksimālā jauda

Rasēja	Deniss Ždanovs	20.06.24		Plānotā elektroauto uzlādes stacijas vieta Lucavsalā	Mērogs 1:400
--------	----------------	----------	--	--	--------------

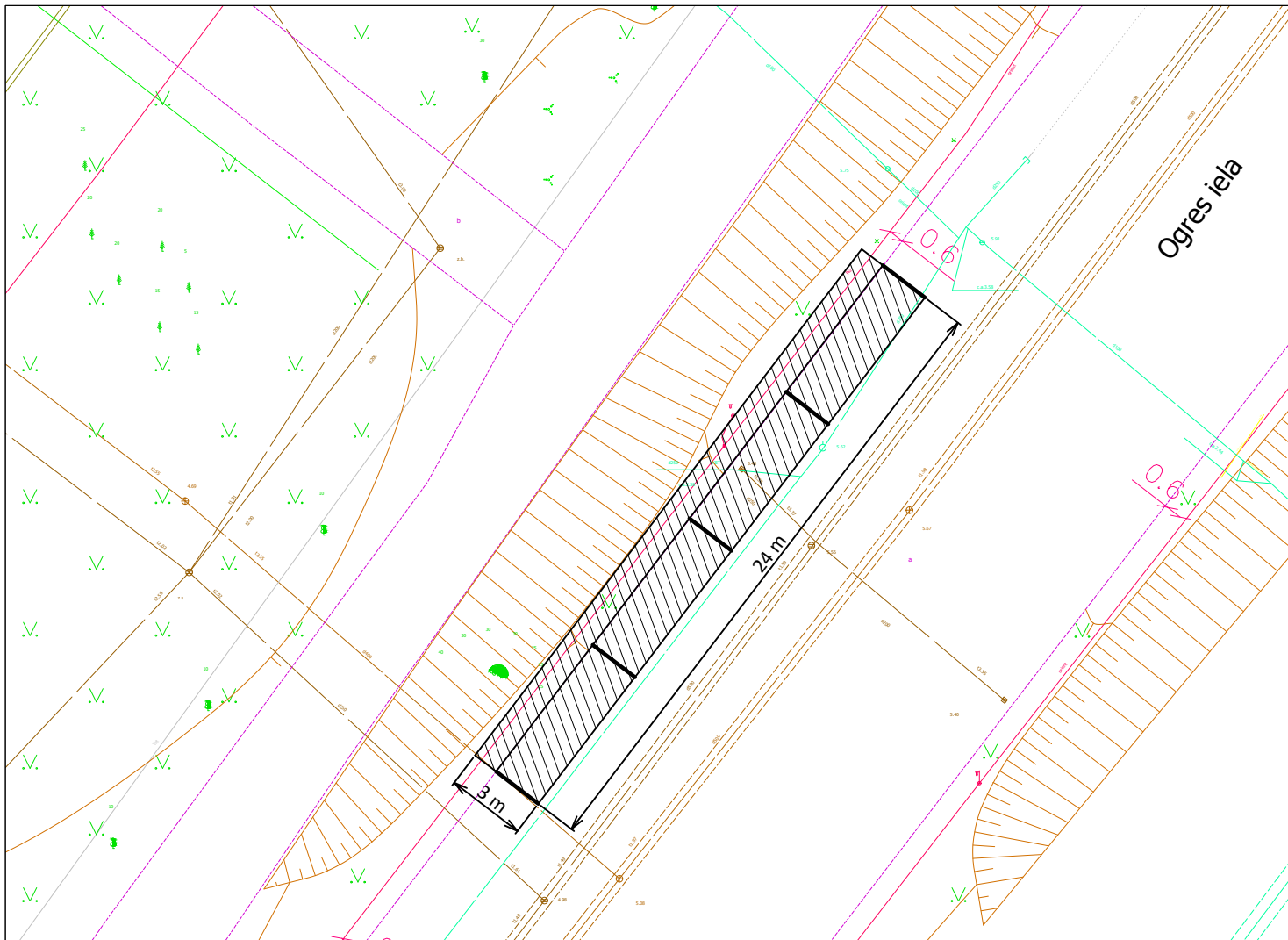

Iznomājamā zemesgabala novietojums topogrāfijā



Satelīta attēls

Iznomājamā zemesgabala kad.apz 01000720349
 Raksturlielums 3x24 m
 Vienas stāvvietas izmērs 2x6 m
 Stāvvietu skaits 4 gab
 Kopējā platība 72m²

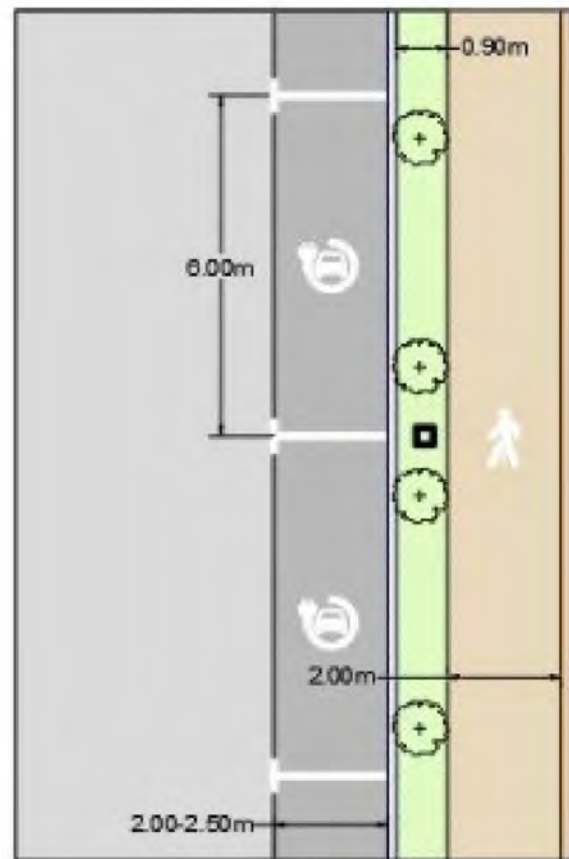

Max A	Max kW
315	202.74

Sadales tīkla elektrības pieslēguma maksimālā jauda

Rasēja	Deniss Ždanovs	13.02.24	Plānotā elektroauto uzlādes stacijas vieta Ogres ielā	Mērogs 1:400
				Lapa Nr.2

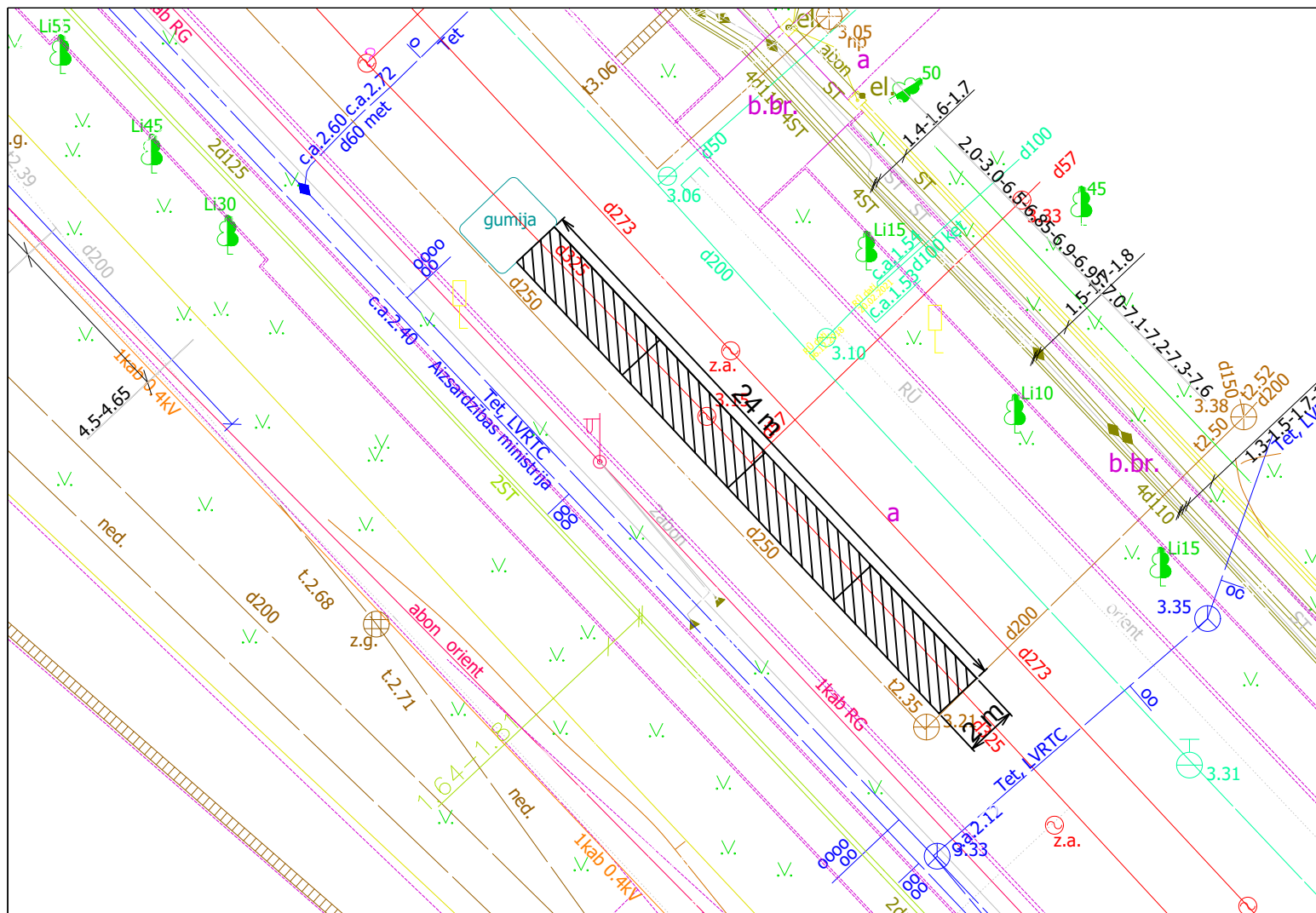

Iznomājamā zemesgabala novietojums topogrāfijā



Satelīta attēls

Iznomājamā zemesgabala kad.apz 01000240407
 Raksturlielums 2x24m
 Vienas stāvvietas izmērs 2x6 m
 Stāvvietu skaits 4 gab
 Kopējā platība 48 m²

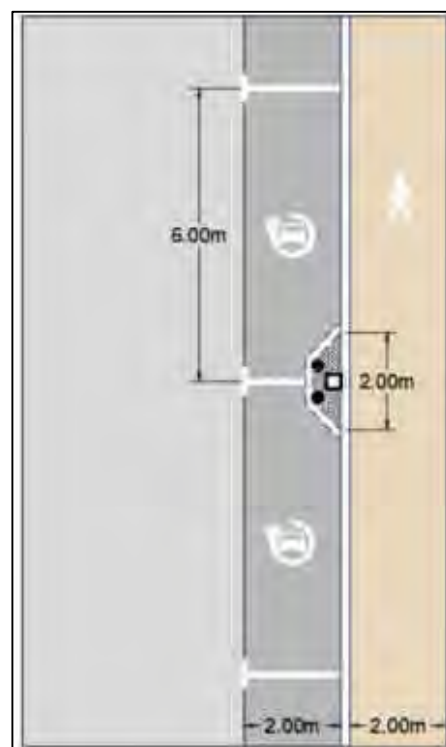

Max A	Max kW
315	202.74

Sadales tīkla elektrības pieslēguma maksimālā jauda

Rasēja	Deniss Ždanovs	13.02.24		Plānotā elektroauto uzlādes stacijas vieta Sport iela (1)	Mērogs 1:400
					Lapa Nr.2

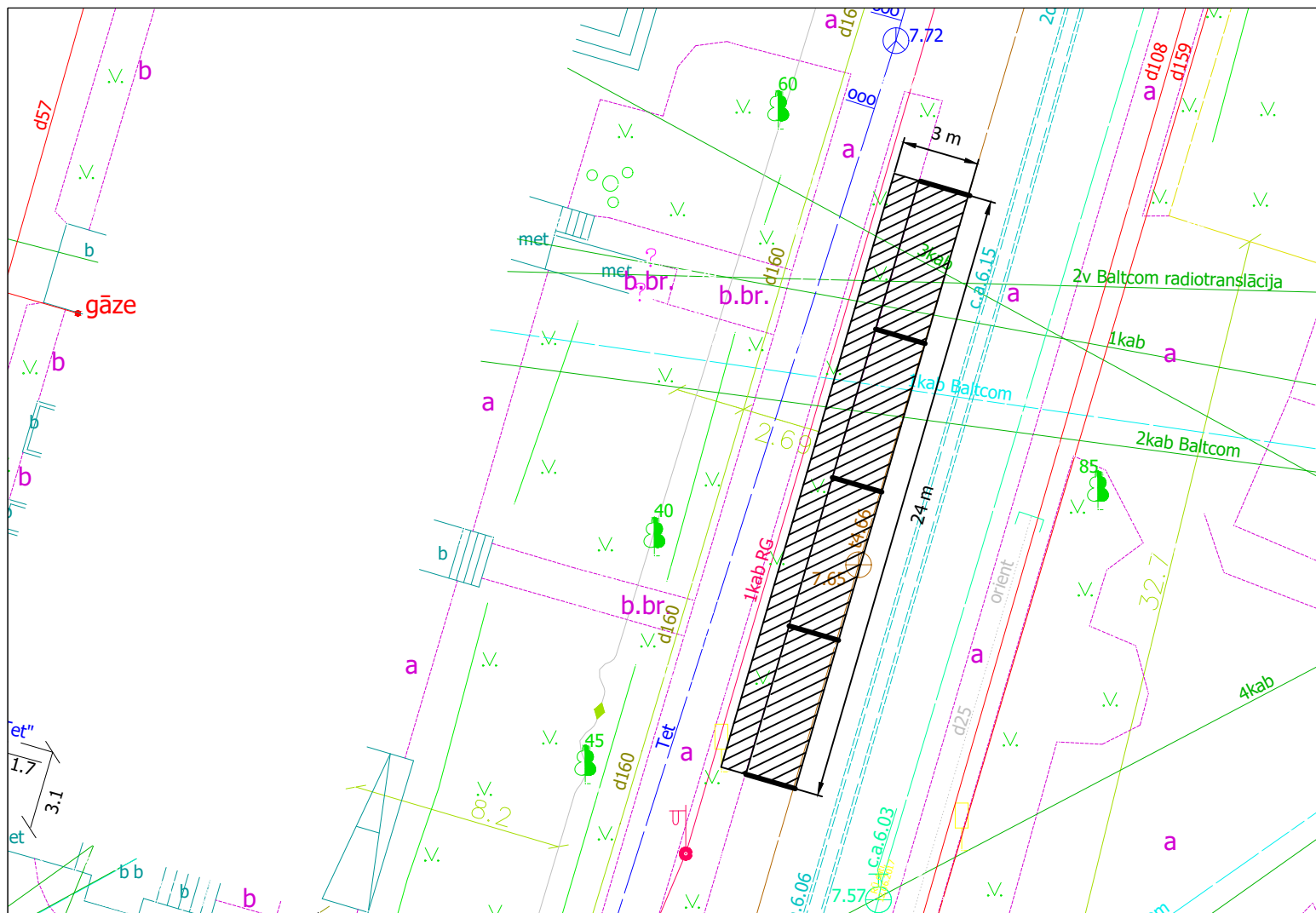

Iznomājamā zemesgabala novietojums topogrāfijā



Satelīta attēls

Elektrouzlādes novietojuma shēma

Iznomājamā zemesgabala kad.apz 01000890022
 Raksturlielums 3x24 m
 Vienas stāvvietas izmērs 2x6 m
 Stāvvietu skaits 4 gab
 Kopējā platība 72m²

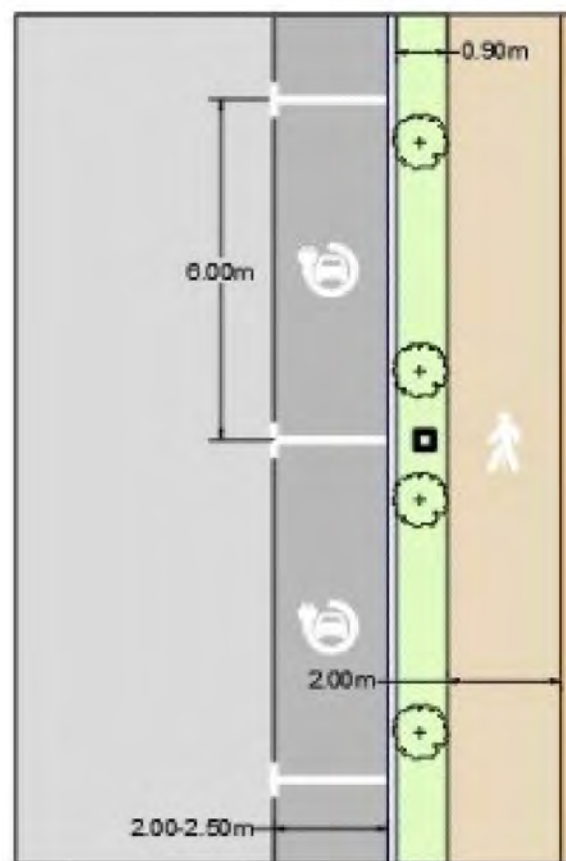

Max A	Max kW
160	102.98

Sadales tīkla elektrības pieslēguma maksimālā jauda

Rasēja	Deniss Ždanovs	20.06.24	Plānotā elektroauto uzlādes stacijas vieta Burtnieku ielā (33)	Mērogs 1:400 Lapa Nr.4
--------	----------------	----------	--	---------------------------

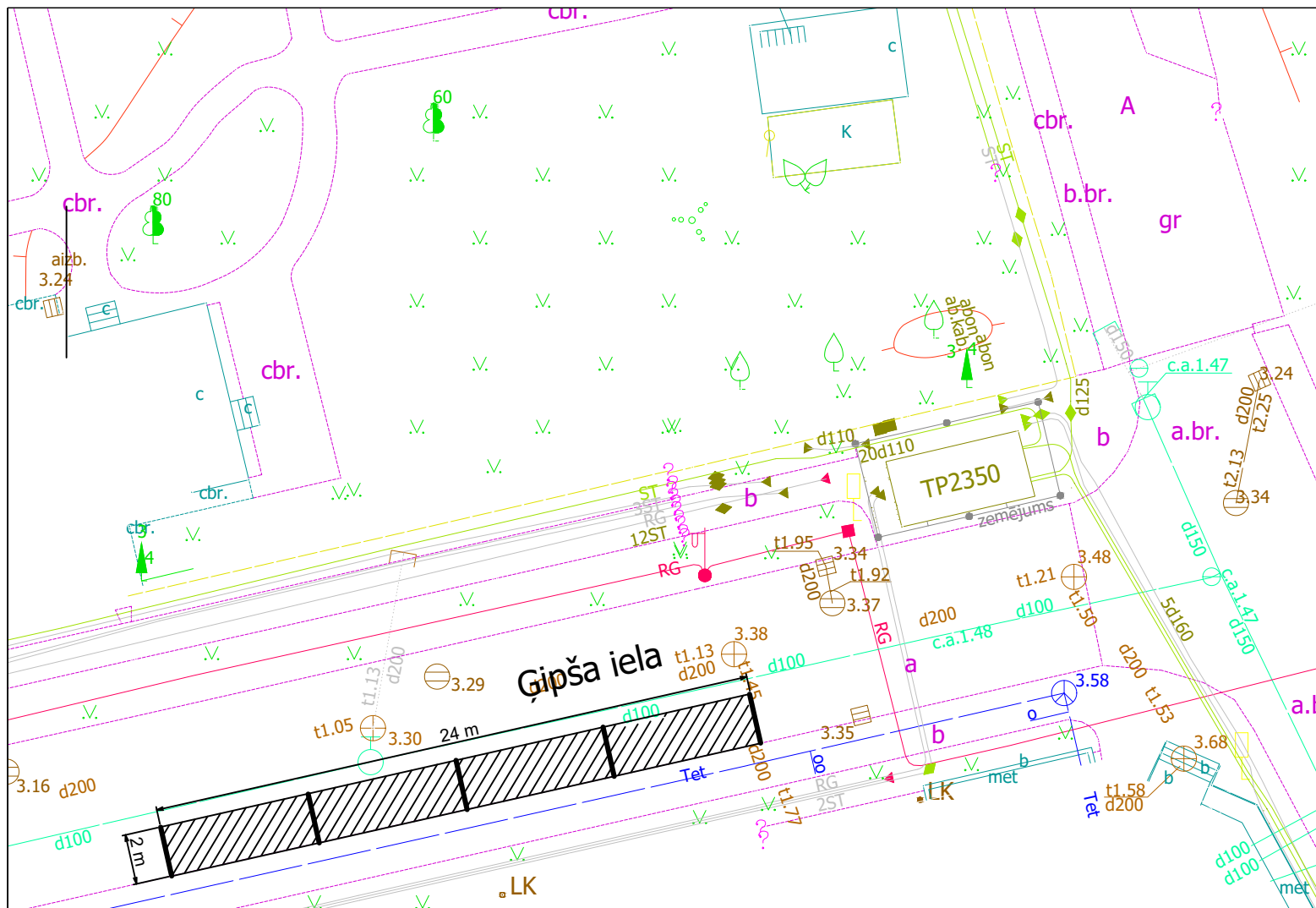

Iznomājamā zemesgabala novietojums topogrāfijā

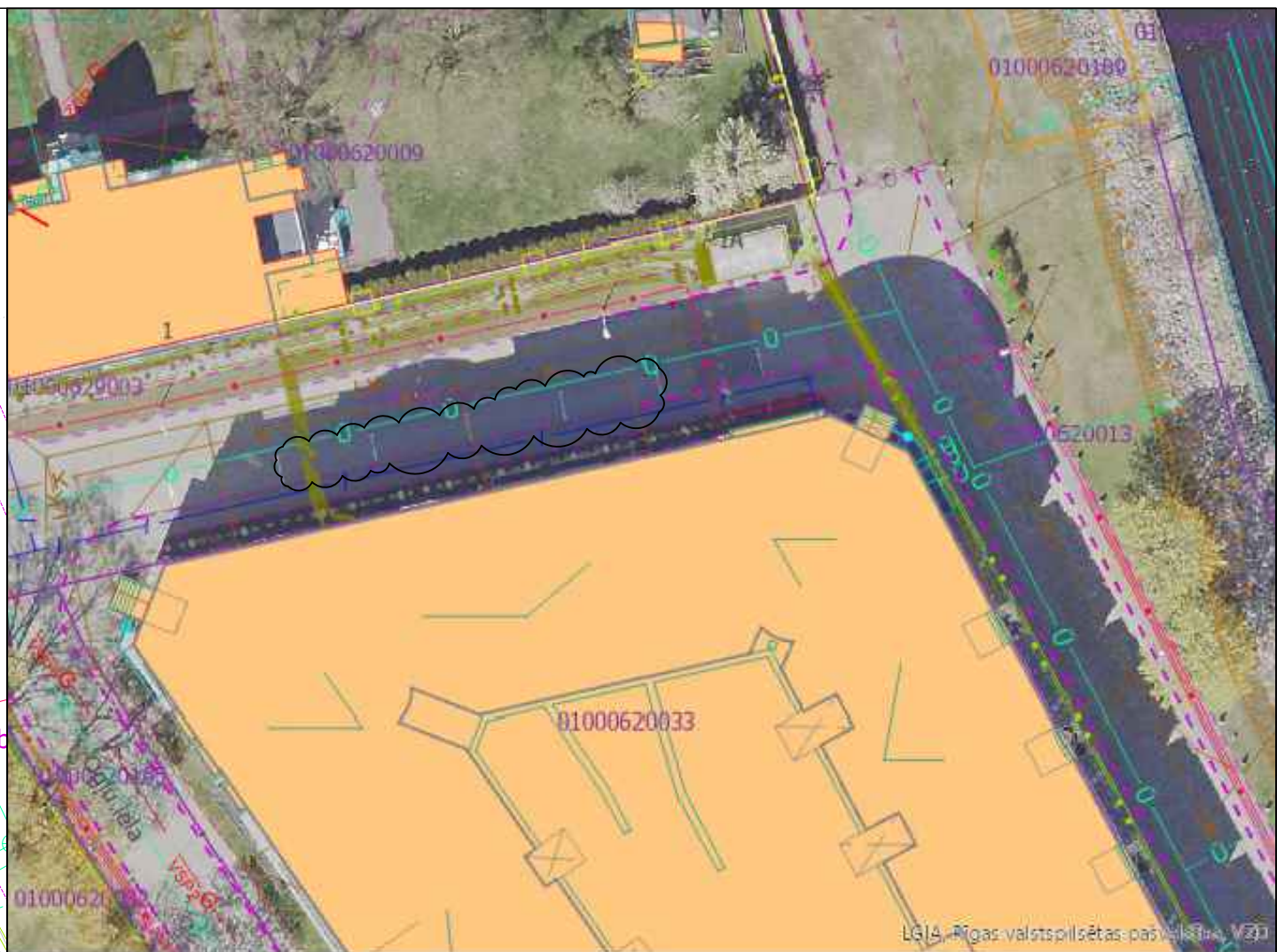

Satelīta attēls

Elektruzlādes shematiskais novietojums

Iznomājamā zemesgabala kad.apz 01000629000
 Raksturlielums 2x24 m
 Vienas stāvvietas izmērs 2x6 m
 Stāvvietu skaits 4 gab
 Kopējā platība 48m²

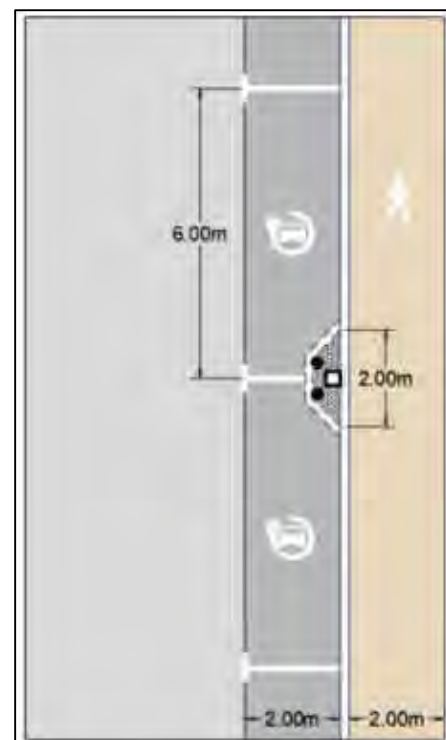

Max A	Max kW
250	160.91

Sadales tīkla elektrības pieslēguma maksimālā jauda

Rasēja	Deniss Ždanovs	29.05.24	Plānotā elektroauto uzlādes stacijas vieta Ģipša ielā (1)	Mērogs 1:400
				Lapa Nr.3

Neapbūvētu zemesgabalu – zemes vienību daļu – nomas tiesību izsoles noteikumiem elektrotransportlīdzekļu uzlādes punktu būvniecībai, uzturēšanai un apsaimniekošanai (2.lote)

Neapbūvētu zemesgabalu – zemes vienību daļu – nomas tiesību elektrotransportlīdzekļu uzlādes punktu būvniecībai, uzturēšanai un apsaimniekošanai elektroniskas izsoles kārtība

1. Vispārīgie noteikumi

- 1.1. Šī kārtība (turpmāk – kārtība) nosaka Rīgas pilsētas izpilddirektora 03.05.2024. vadības uzdevumu Nr. RD-24-8-vu “Par elektrotransporta uzlādes vietu izsoles organizēšanu Rīgas pilsētā” un Rīgas domes 21.05.2025. lēmuma Nr. RD-25-4638-lē (prot. Nr. 146, 53. §) “Par neapbūvētu zemesgabalu nodošanu ilgtermiņa nomā elektrotransporta uzlādes punktu būvniecībai, uzturēšanai un apsaimniekošanai” (turpmāk – lēmums) pielikumā norādīto un lēmumam pievienotajās Rīgas valstspilsētas pašvaldības Ārtelpas un mobilitātes departamenta izstrādātajās skicēs attēloto Rīgas valstspilsētas pašvaldībai piekrītošo un piederošo neapbūvēto zemes vienību daļu (turpmāk – Zemesgabali), kas nepieciešamas publiski pieejamu īslaicīgas lietošanas būvju – elektrotransportlīdzekļu uzlādes staciju, tostarp tām nepieciešamo stāvvietu, būvniecībai, uzturēšanai un apsaimniekošanai, nomas tiesību elektroniskās izsoles ar augšupejošu soli rīkošanas kārtību – piemērojot izsoles veidu – neapbūvēta zemesgabala nomnieka noskaidrošana elektroniskā izsolē četrās lotēs (turpmāk – izsole). Zemesgabalu nomnieka/-u noskaidrošana izsolē notiek atbilstoši šai kārtībai un izsoles noteikumiem.
- 1.2. Izsolāmās mantas nosolītājs (turpmāk – Nosolītājs) iegūst tiesības slēgt zemes nomas līgumu (turpmāk – Līgums) ar Rīgas valstspilsētas pašvaldību, kuru pārstāv Rīgas valstspilsētas pašvaldības Ārtelpas un mobilitātes departamenta direktors (turpmāk – Iznomātājs vai Ārtelpas un mobilitātes departaments). Zemes nomas līgumā (turpmāk – Līgums) tiek iekļauta nosolītā zemes nomas maksa, bet 1.9. apakšpunktā noteiktajā gadījumā – normatīvajos aktos paredzētā nomas maksa. Nosolītājs pēc Līguma noslēgšanas turpmāk – Nomnieks.
- 1.3. Izsole notiek elektronisko izsoļu vietnē <https://izsoles.ta.gov.lv> (turpmāk – elektroniskā izsoļu vietne).
- 1.4. Izsolāmās mantas izsoli rīko ar Rīgas pilsētas izpilddirektora 14.06.2024. rīkojumu Nr. RD-24-354-ir “Par iznomāšanas komisijas elektrotransporta uzlādes vietu nomas tiesību izsoles organizēšanai izveidi” izveidotā komisija (turpmāk – komisija).
- 1.5. Personas reģistrēšana izsoļu vietnes Izsoļu dalībnieku reģistrā (turpmāk – izsoļu dalībnieku reģistrs), pieteikšanās dalībai izsolē, personas autorizācija dalībai izsolē, dalība izsolē ar pārstāvja starpniecību, izsoles norise notiek saskaņā ar Ministru kabineta 19.06.2018. noteikumiem Nr. 350 “Publiskas personas zemes nomas un apbūves tiesību noteikumi”, Ministru kabineta 16.06.2015. noteikumiem Nr. 318 “Elektronisko izsoļu vietnes noteikumi” un izsoļu vietnes lietotāja rokasgrāmatu (pieejama: <https://izsoles.ta.gov.lv/>), šo kārtību un izsoles noteikumiem.
- 1.6. Par jautājumiem, kas var radīt tiesiskas sekas personām, kuras vēlas pieteikties dalībai izsolē, autorizētiem izsoles dalībniekiem, Nosolītāju, un kas iziet ārpus normatīvo aktu regulējuma, kā arī šīs kārtības 4.1. un 4.2. apakšpunktā noteiktajos gadījumos, lēmumu pieņem komisija, saskaņā ar Iznomāšanas komisijas elektrotransporta uzlādes vietu

nomas tiesību izsoles organizēšanai nolikumu, kas apstiprināts ar Rīgas pilsētas izpilddirektora 30.10.2025. rīkojumu Nr. RD-25-536-ir "Par iznomāšanas komisijas elektrotransporta uzlādes vietu nomas tiesību izsoles organizēšanai nolikuma apstiprināšanu".

- 1.7. Sūdzības par komisijas lēmumiem var iesniegt Iznomātājam 5 (piecu) darba dienu laikā no šo darbību veikšanas brīža.
- 1.8. Pretenzijas ar attiecīgiem pierādījumiem par 4.2. apakšpunktā minētajiem pārkāpumiem var pieteikt komisijai ne vēlāk kā 3 (trīs) darba dienu laikā pēc izsoles noslēguma dienas. Komisija 3 (trīs) darba dienu laikā pieņem lēmumu par izsoles atzīšanu par spēkā neesošu vai pretenzijas noraidīšanu.
- 1.9. Iznomātājs var vienpusēji mainīt Zemesgabala nomas maksu bez grozījumu izdarīšanas Līgumā, ja normatīvie akti paredz citu neapbūvēta zemesgabala nomas maksas aprēķināšanas kārtību un tā ir augstāka par Līgumā noteikto. Šādas Iznomātāja noteiktas izmaiņas ir saistošas Nomniekam ar dienu, kāda noteikta normatīvajos aktos vai kad stājušies spēkā grozījumi normatīvajos aktos.
- 1.10. Izsoles pretendenta vai dalībnieka jebkuras prasības mainīt šo kārtību vai izsoles noteikumus, kā arī atteikšanās parakstīt Iznomātāja sagatavoto Līgumu tiek uzskatītas par atteikumu atbilstoši šai kārtībai un izsoles noteikumiem.

2. Izsoles dalībnieki

- 2.1. Par izsoles dalībnieku jeb autorizēto solītāju (turpmāk – dalībnieks) var kļūt juridiska persona, personālsabiedrība, komersants (individuālais komersants vai komercsabiedrība) (turpmāk kopā – komersants) vai fiziska persona, kuri atbilst šādiem nosacījumiem (turpmāk – pretendents):
 - 2.1.1. pretendents saskaņā ar spēkā esošajiem normatīvajiem aktiem var nomāt izsolāmo mantu;
 - 2.1.2. pretendents ir reģistrējies izsoļu dalībnieku reģistrā, līdz izsoles publikācijā norādītajam laikam, izmantojot elektronisko izsoļu vietni, kā arī ir nosūtījis komisijai lūgumu autorizēt dalībai izsolē, samaksājis elektroniskās izsoles vietnes administratoram maksu par dalību izsolē un iemaksājis izsoles noteikumos noteikto nodrošinājuma maksu jeb drošības naudu izsoles noteikumos norādītajā kontā noteiktajā apmērā un termiņā;
 - 2.1.3. pretendentam nav neizpildītu maksājumu saistību, kurām iestājies samaksas termiņš, par Rīgas valstspilsētas pašvaldības Īpašuma departamenta (turpmāk – Īpašuma departaments) un Ārtelpas un mobilitātes departamenta administrējamiem līgumiem, kā arī zemes likumisko lietošanu;
 - 2.1.4. pretendents nav atzīstams par nelabticīgu nomnieku, ievērojot kārtības 2.3. apakšpunktā noteikto.
- 2.2. Pretendenta nosūtītais lūgums autorizēt sevi dalībai izsolē vienlaikus ir uzskatāms par pretendenta apliecinājumu, ka:
 - 2.2.1. pretendentam ir skaidras un saprotamas tiesības un pienākumi, kas ir noteikti šajā kārtībā, izsoles noteikumos un normatīvajos aktos;
 - 2.2.2. pretendents ir iepazinies ar šo kārtību, izsoles noteikumiem, tai skaitā visiem to pielikumiem, saturu, atzīst tos par pareiziem, saprotamiem un atbilstošiem, un tiem piekrīt;
 - 2.2.3. pretendentam ir skaidras un saprotamas šajā kārtībā, izsoles noteikumos un normatīvajos aktos noteiktās prasības dalībai izsolē, Līguma priekšmets,

- Līguma noteikumi un Iznomātāja izvirzītās prasības Nomnieka darbībai, līdz ar ko pretendents atzīst, ka komisija ir nodrošinājusi tam iespēju bez neattaisnojama riska iesniegt savu piedāvājumu izsolei;
- 2.2.4. pretendents nav neizpildītu maksājumu saistību, kurām iestājies samaksas termiņš, par Īpašuma departamenta un Ārtelpas un mobilitātes departamenta administrējamiem līgumiem, kā arī par zemes likumisko lietošanu, tai skaitā, pretendents nav atzīstams par nelabticīgu nomnieku, ievērojot kārtības 2.3. apakšpunktā noteikto, kā arī tas piekrīt, ka personas dati tiks izmantoti, lai pārlicinātos par sniegtās informācijas patiesīgumu;
 - 2.2.5. pretendents nav ieinteresēts citu pretendentu izsolei iesniegtajos piedāvājumos;
 - 2.2.6. pretendents piekrīt, ja pretendents pēc Iznomātāja vai Īpašuma departamenta rīcībā esošās informācijas ir atzīstams par nelabticīgu nomnieku, un tādējādi netiek autorizēts izsolei, iemaksātā drošības nauda netiek atmaksāta pretendents, jo tas ir sniedzis nepatiesas ziņas vai apliecinājumus, lūdzot autorizāciju izsolei;
 - 2.2.7. noteiktajam iznomāšanas mērķim un/vai nevarēs izpildīt Līgumā noteiktās pretendents piekrīt, ka gadījumā, ja pretendents kļūst par Nosolītāju (Nomnieku), Nomnieks uzņemas risku par visiem iespējamiem zaudējumiem, ja Nomnieks atbilstoši savai iecerei nevarēs izmantot Zemesgabalus vai kādu no tiem Līgumā saistības. Iznomātājs šajā gadījumā neatlīdzina Nomniekam nekādus zaudējumus un izdevumus (tai skaitā, ne nepieciešamos, ne derīgos, ne greznuma izdevumus).
 - 2.2.8. pretendents ir informēts par viņa/viņas personas datu apstrādi, saskaņā ar šīs kārtības pielikumu "Informatīvais paziņojums par personas datu apstrādi".
- 2.3. Par nelabticīgu nomnieku atzīstams:
- 2.3.1. pretendents, kuram pieteikuma ar lūgumu autorizēt dalību izsolē iesniegšanas brīdī par Īpašuma departamenta vai Ārtelpas un mobilitātes departamenta administrējamiem līgumiem un/vai zemes likumisko lietošanu ir neizpildītas maksājumu saistības, kurām ir iestājies samaksas termiņš, vai ir nodarīti citi zaudējumi;
 - 2.3.2. pretendents, ar kuru pēdējā gada laikā no izsoles pirmā reģistrētā solījuma dienas, Iznomātājs ir vienpusēji izbeidzis citu administrējamo līgumu par nekustamā īpašuma lietošanu, tāpēc ka pretendents nav pildījis administrējamā līgumā noteiktos pienākumus, vai stājies spēkā tiesas nolēmums, uz kura pamata tiek izbeigts cits Iznomātāja administrējamais līgums par nekustamā īpašuma lietošanu izsoles pretendenta rīcības dēļ;
 - 2.3.3. pretendents, kurš atzīstams par sankciju subjektu Starptautisko un Latvijas Republikas nacionālo sankciju likuma izpratnē;
 - 2.3.4. pretendents, kuram pieteikuma ar lūgumu autorizēt dalību izsolē iesniegšanas brīdī ir nekustamā īpašuma nodokļa parāds Rīgas valstspilsētas pašvaldības Finanšu departamenta Pašvaldības ieņēmumu pārvaldei;
 - 2.3.5. pretendents, kuram pieteikuma ar lūgumu autorizēt dalību izsolē iesniegšanas brīdī ir pasludināts maksātnespējas process, un gadījumā, ja pretendents ir juridiska persona – uzsākts tiesiskās aizsardzības process vai likvidācijas process, vai apturēta saimnieciskā darbība;
 - 2.3.6. pretendents, kurš pēdējā gada laikā no lūguma autorizēt dalībai izsolē iesniegšanas dienas piedalījies kādā no iepriekš rīkotajām Īpašuma departamenta un/vai Ārtelpas un mobilitātes departamenta nomas tiesību

izsolēm un nosolījis augstāko nomas maksu, vai kurš bijis pārsolītais izsoles dalībnieks, kurš piedāvājis nākamo augstāko nomas maksu un kuram piedāvāts noslēgt nomas līgumu, taču pretendents nav izpildījis nomas līguma spēkā stāšanās priekšnosacījumus attiecīgās izsoles noteiktajā kārtībā un termiņā, līdz ar ko ir atteicies no nomas līguma noslēgšanas.

- 2.4. Informāciju izsoļu dalībnieku reģistrā iekļauj latviešu valodā. Visi dokumenti iesniedzami latviešu valodā. Ja dokuments ir citā valodā, tam pievieno notariāli apliecinātu tulkojumu latviešu valodā.
- 2.5. Visiem iesniegtajiem dokumentiem, lai tiem būtu juridisks spēks, jābūt noformētiem atbilstoši Dokumentu juridiskā spēka likumam, Ministru kabineta 04.09.2018. noteikumiem Nr.558 "Dokumentu izstrādāšanas un noformēšanas kārtība", kā arī saskaņā ar šīs kārtības noteikumiem.
- 2.6. Komisija 3 (trīs) darba dienu laikā pēc elektroniskās izsoles vietnes administratora sagatavotā rēķina par dalību izsolē samaksas autorizē dalībai izsolē pretendētus, kuri izpildījuši visus nomas tiesību izsoles priekšnoteikumus, kas noteikti šajā kārtībā (1.5. apakšpunkts, 2.1.-2.5. apakšpunkts) un izsoles noteikumus, vai pieņem lēmumu par atteikšanos autorizēt pretendentu dalībai izsolē.
- 2.7. Komisija ir tiesīga jebkurā laikā pārbaudīt pretendenta sniegtās ziņas. Ja tiek atklāts, ka pretendents ir sniedzis nepatiesas ziņas, pretendents netiek autorizēts dalībai izsolē, zaudējot tiesības piedalīties izsolē. Šajā gadījumā netiek atmaksāta izsoles pretendenta vai dalībnieka iemaksātā drošības nauda.

3. Izsoles norise, izsoles rezultātu apstiprināšana un līguma spēkā stāšanās kārtība

- 3.1. Izsolāmās mantas nomas tiesību solīšana elektroniskā izsolē sākas no Iznomātāja noteiktās izsoles sākuma nomas maksas un viena izsoles soļa summas.
- 3.2. Ja izsolē piedalās un sola tikai viens dalībnieks, izsoli atzīst par notikušu un šis dalībnieks kļūst par Nosolītāju.
- 3.3. Pēc izsoles noslēgšanas Iznomātājs saņem elektronisko izsoļu vietnē automātiski sagatavotu izsoles aktu un komisija apstiprina elektroniskās izsoles rezultātus. Komisija izsoles protokolu nodod Iznomātājam.
- 3.4. Izsoles rezultāti tiek publicēti mājaslapās: <https://www.riga.lv/lv>, <https://id.riga.lv/> un <https://www.rdsd.lv/> normatīvajos aktos noteiktajā kārtībā.
- 3.5. Iznomātājs Līgumu slēdz ar Nosolītāju, kurš atbilst Iznomātāja nosacījumiem un ir piedāvājis augstāko nomas maksu.
- 3.6. Nosolītājs paraksta Līguma projektu ar paša nosolīto augstāko nomas maksu vai rakstiski paziņo par atteikumu slēgt Līgumu ar Iznomātāju 15 (piecpadsmit) darba dienu laikā no Līguma projekta nosūtīšanas dienas, Līguma projektu Iznomātājs nosūta uz Nosolītāja e-pasta adresi vai oficiālo e-adresi, ja tāda ir. Ja iepriekš minētajā termiņā Nosolītājs Līguma projektu neparaksta un neiesniedz attiecīgu atteikumu, uzskatāms, ka Nosolītājs no Līguma slēgšanas ir atteicies. Iznomātājs paraksta Līgumu pēc tam, kad šajā apakšpunktā noteiktajā termiņā saņemts no Nosolītāja puses parakstīts Līguma projekts, un ja noteiktajā termiņā un apmērā saņemti 3.8. apakšpunktā minētie maksājumi.
- 3.7. Nosolītāja iemaksātā drošības nauda tiek ieskaitīta nodrošinājuma depozītā.
- 3.8. Nosolītājs 7 (septiņu) darba dienu laikā no izsoles noslēguma dienas šajā apakšpunktā norādītajā kontā iemaksā:

- 3.8.1. starpību starp Nodrošinājuma depozītu un iemaksāto drošības naudu, lai segtu Nodrošinājuma depozīta pilnu summu - **pusi no nosolītās gada nomas maksas** (bez PVN);
- 3.8.2. **EUR 5000,00** (pieci tūkstoši *euro*, 00 centi) – **garantijas naudu**, kuru Iznomātājs saskaņā ar Līguma noteikumiem ķīlas veidā patur ar garantijas naudu nodrošināto Nomnieka pienākumu un saistību izpildei atbilstoši Līguma noteikumiem.

Šajā apakšpunktā norādītie maksājumi jāveic Rīgas valstspilsētas pašvaldības (nodokļa maksātāja reģ. Nr. LV90011524360) kontā Nr.LV46RIKO0020300003010, Luminor Bank AS Latvijas filiāle, kods RIKOLV2X, maksājuma mērķī norādot: iestādes kods 214 Rīgas valstspilsētas pašvaldības Īpašuma departaments un attiecīgā maksājuma nosaukumu (nodrošinājuma depozīta piemaksa vai garantijas nauda, attiecīgās izsoles nosaukums).

- 3.9. Maksājumi tiek uzskatīti par veiktiem dienā, kad nauda tiek saņemta 3.8. apakšpunktā norādītajā kontā.
- 3.10. Līgums stājas spēkā pēc 3.8. apakšpunktā noteikto maksājumu saņemšanas noteiktajā termiņā, pēc Līguma abpusējas parakstīšanas. Līgums netiek reģistrēts un nestājas spēkā, ja Nosolītājs neizpilda 3.8. apakšpunktā noteiktos maksājumus noteiktajā termiņā un apmērā.
- 3.11. Ja Nosolītājs neparaksta Līgumu 15 (piecpadsmit) darba dienu laikā no Līguma projekta nosūtīšanas dienas un/vai neizpilda 3.8. apakšpunktā noteiktos maksājumus noteiktajā termiņā un apmērā, ir uzskatāms, ka Nosolītājs no Līguma slēgšanas ir atteicies un viņš zaudē iemaksāto drošības naudu un izolāmo mantu saskaņā ar šo kārtību un izsoles noteikumiem.
- 3.12. Pārsolītais izsoles dalībnieks, kurš piedāvājis nākamo augstāko nomas maksu, 3.11. apakšpunktā minētajā gadījumā stājas Nosolītāja vietā. Iznomātājs paziņo par šo piedāvājumu, nosūtot tam paziņojumu uz e-pasta adresi vai oficiālo e-adresi, ja tāda ir, nosūtot Līguma projektu un informāciju par veicamajiem maksājumiem pirms Līguma noslēgšanas. Saskaņā ar Paziņošanas likuma 9. panta pirmo prim daļu un otro daļu dokuments uzskatāms par paziņotu otrajā darba dienā pēc tā nosūtīšanas. Iznomātājs 10 (desmit) darba dienu laikā pēc minētā piedāvājuma nosūtīšanas publicē vai nodrošina attiecīgās informācijas publicēšanu kārtības 3.4. apakšpunktā minētajās tīmekļvietnēs.
- 3.13. Pārsolītais izsoles dalībnieks, kurš piedāvājis nākamo augstāko nomas maksu un kurš stājies Nosolītāja vietā (turpmāk – pārsolītais izsoles dalībnieks), atbildi uz 3.12. apakšpunktā minēto piedāvājumu iesniedz Iznomātājam 10 (desmit) darba dienu laikā pēc tā saņemšanas dienas un 7 (septiņu) darba dienu laikā no paziņojuma par piekrišanu slēgt Līgumu nosūtīšanas dienas iesniedz Iznomātājam parakstītu Līgumu ar paša nosolīto augstāko nomas maksu un veic 3.8. apakšpunktā minētos maksājumus. Iznomātājs paraksta Līgumu pēc tam, kad šajā apakšpunktā noteiktajā termiņā saņemts no pārsolītā izsoles dalībnieka puses parakstīts Līguma projekts, un ja izsoles noteikumos norādītajā kontā šajā apakšpunktā noteiktajā termiņā un apmērā saņemti 3.8. apakšpunktā minētie maksājumi.
- 3.14. Ja kāds no 3.13. apakšpunktā minētajiem pienākumiem noteiktajā termiņā netiek izpildīts, tad uzskatāms, ka pārsolītais izsoles dalībnieks, kurš stājies Nosolītāja vietā, no Līguma slēgšanas atteicies un viņš zaudē iemaksāto drošības naudu un izolāmo mantu saskaņā ar šo kārtību un izsoles noteikumiem, kā arī Līgums netiek reģistrēts un nestājas spēkā.
- 3.15. Līgums netiek reģistrēts un nestājas spēkā, ja izsole tiek atzīta par spēkā neesošu.
- 3.16. Pēc Līguma stāšanās spēkā tiek atmaksāta drošības nauda pārējiem izsoles dalībniekiem, izņemot 3.17. apakšpunktā noteiktos gadījumus.
- 3.17. Drošības nauda attiecīgajam izsoles pretendētājam vai dalībniekam netiek atmaksāta, ja:

- 3.17.1. pretendents ir sniedzis nepatiesas ziņas un tādēļ netiek autorizēts izsoles dalībnieku sarakstā;
 - 3.17.2. izsoles norises laikā neviens no izsoles dalībniekiem nepiedalās solīšanā un neveic nevienu izsoles soli;
 - 3.17.3. pretendents vai dalībnieks, kuram ir tiesības saņemt atpakaļ iemaksāto drošības naudu, iesniedz Iznomātājam adresētu pieteikumu par vēlēšanos iegūt izsolāmo mantu atkārtotā izsolē;
 - 3.17.4. Nosolītājs 3.6. apakšpunktā minētajā termiņā neparaksta Līgumu vai neiemaksā 3.8. apakšpunktā noteiktos maksājumus noteiktajā termiņā un apmērā;
 - 3.17.5. pārsolītais izsoles dalībnieks noteiktajā termiņā neizpilda kādu no 3.13. apakšpunktā minētajiem pienākumiem;
 - 3.17.6. pretendents vai dalībnieks ir veicis darbības, kas bijušas par pamatu atzīt izsoli par spēkā neesošu.
- 3.18. Pretendentam, kurš nav lūdzis autorizāciju dalībai izsolē vai kurš nav iemaksājis drošības naudu noteiktajā termiņā un komisija to neautorizē izsolei, drošības naudu atmaksā 10 (desmit) darba dienu laikā no elektroniskas izsoles pirmā reģistrētā solījuma dienas.
- 3.19. Neatmaksātā drošības nauda tiek ieskaitīta Rīgas valstspilsētas pašvaldības budžetā.

4. Nenotikusi izsole, spēkā neesoša izsole un atkārtota izsole

- 4.1. Izsole atzīstama par nenotikušu:
 - 4.1.1. ja izsolei nav autorizēts neviens dalībnieks;
 - 4.1.2. ja neviens no izsoles dalībniekiem nav solījis;
 - 4.1.3. ja izsoles dalībnieks, kurš ieguvis tiesības slēgt Līgumu, neslēdz Līgumu vai neiemaksā 3.8. apakšpunktā noteiktos maksājumus noteiktajā termiņā un apmērā.
- 4.2. Izsole tiek atzīta par spēkā neesošu un tiek rīkota atkārtota izsole:
 - 4.2.1. ja izsole tikusi izziņota, pārkāpjot šo kārtību, izsoles noteikumus vai normatīvos aktus;
 - 4.2.2. ja tiek noskaidrots, ka pretendents nepamatoti nav autorizētas dalībai izsolē;
 - 4.2.3. ja izsolē starp dalībniekiem konstatēta vienošanās, kas ietekmējusi izsoles rezultātus vai gaitu;
 - 4.2.4. ja tiesības nomāt izsolāmo mantu iegūst persona, kurai nav bijušas tiesības piedalīties izsolē.
- 4.3. Ja izsole atzīta par spēkā neesošu, izsoli rīko vēlreiz ar iepriekšējās izsoles noteikumiem.

Pielikumā: Informatīvais paziņojums par personas datu apstrādi uz 2 lp.

Iznomāšanas komisijas elektrotransporta
uzlādes vietu nomas tiesību izsoles
organizēšanai priekšsēdētāja

S. Brikmāne

Informatīvais paziņojums par personas datu apstrādi

Pārzinis personas datu apstrādei ir Rīgas valstspilsētas pašvaldība:

- Rīgas valstspilsētas pašvaldības Īpašuma departaments, Riharda Vāgnera iela 5, Rīga, LV-1050, tālrunis 67026138, fakss 67026342, e-pasts: di@riga.lv;
- Rīgas valstspilsētas pašvaldības Ārtelpas un mobilitātes departaments, Ģertrūdes iela 36, Rīga, LV-1011, tālrunis 80001201, e-pasts: amd@riga.lv;

Personas datu aizsardzības speciālists – Rīgas valstspilsētas pašvaldības Centrālās administrācijas Datu aizsardzības un informācijas tehnoloģiju drošības centrs, adrese: Dzirciema iela 28, Rīga, LV-1007; tālrunis 67012051 ; e-pasta adrese: dac@riga.lv.

Jūsu personas datu (vārda, uzvārda, personas koda, dzīvesvietas adreses, e-pasta adreses, tālruņa numura, informācijas par līgumattiecībām saistībā ar Rīgas valstspilsētas pašvaldības Īpašuma departamenta un Rīgas valstspilsētas pašvaldības Ārtelpas un mobilitātes departamenta administrējamiem līgumiem (turpmāk – administrējamie līgumi) un no tiem izrietošajām saistībām, kā arī zemes likumisko lietošanu, nodokļu nomaksas, tiesas nolēmumu, uz kuru pamata tiek izbeigts administrējamais līgums, personas pārbaude Apvienoto Nāciju Organizācijas, Eiropas Savienības un Latvijas Republikas nacionālo sankciju sarakstos) apstrādes mērķis – personas lūguma autorizēt dalībai elektroniskā izsolē izvērtēšanai un izlemšanai par pretendenta atbilstību nomas tiesību izsoles noteikumiem, un pretendenta autorizēšanai nomas tiesību izsolei vai lēmuma par atteikšanos autorizēt pretendentu dalībai izsolē pieņemšanai, kā arī nomas līguma noslēgšanai ar nomas tiesību ieguvēju – nosolītāju un nomas līguma administrēšanai. Tiesiskais pamats personas datu apstrādei ir pārzinim tiesību aktos noteikto pienākumu izpilde (Ministru Kabineta 19.06.2018. noteikumi Nr. 350 “Publiskas personas zemes nomas un apbūves tiesības noteikumi”). Papildus Jūsu sniegtajiem personas datiem var tikt izmantoti Jūsu personas dati no Nekustamā īpašuma valsts kadastra informācijas sistēmas, Valsts vienotās datorizētās zemesgrāmatas, Iedzīvotāju reģistra, uzņēmumu reģistra LURSOFT, Valsts ieņēmumu dienesta publiskojamo datu bāzes, Nekustamā īpašuma nodokļa administrēšanas programmas.

Personas datu saņēmēji var būt pilnvarotās personas, aizbildņi, aizgādņi, tiesību pārņēmēji, Rīgas dome, Rīgas domes Centrālās administrācijas struktūrvienības, par nozari atbildīgās Rīgas domes komitejas un komisijas, Rīgas valstspilsētas pašvaldības departamenti: Īpašuma departaments, Finanšu departaments, Izglītības, kultūras un sporta departaments, Mājokļu un vides departaments, Labklājības departaments, Pilsētas attīstības departaments, Ārtelpas un mobilitātes departaments, Finanšu departaments, zemesgrāmatu nodaļas, Valsts zemes dienests, Rīgas valstspilsētai piederoša kapitālsabiedrība – atsavināmā nekustamā īpašumu valdītāja, Tieslietu ministrija, citas par nozari atbildīgās ministrijas, sertificēti nekustamā īpašuma vērtētāji, mērnieki, cita pašvaldība (kuras teritorijā atrodas iznomājamais Rīgas valstspilsētas pašvaldības nekustamais īpašums), VAS “Valsts nekustamie īpašumi”, Valsts kultūras pieminekļu aizsardzības inspekcija, tiesas, tiesu sistēmai piederīgas personas (notāri, prokurori, advokāti, tiesu izpildītāji). Personas dati tiks nodoti vienīgi normatīvajos aktos noteiktajos gadījumos, ja tas ir nepieciešams konkrētajam personas datu apstrādes mērķim vai arī Rīgas valstspilsētas pašvaldības likumīgo interešu aizsardzībai, vērsties tiesā vai citās valsts institūcijās pret personu, kura tās aizskārusi.

Personas datu nosūtīšana uz trešajām valstīm vai starptautiskajām organizācijām nenotiek.

Personas datu nesniegšanas sekas ir iestādei tiesību aktos noteikto funkciju, pakalpojumu vai pienākumu izpildes procesa nodrošināšanas neiespējamība.

Jūsu personas dati tiks glabāti saskaņā ar lietu nomenklatūru:

- pastāvīgi - Nekustamā īpašuma iznomāšanas komisijas sēžu protokoli, nekustamā īpašuma nomas līgumi;
- 10 gadi – zemes nomas līgumi.

Jums ir tiesības, iesniedzot pamatotu lūgumu, pieprasīt pārzinim piekļūt Jūsu kā datu subjekta apstrādājamiem personas datiem. Lūgt neprecīzos datus labot vai dzēst, gadījumos, ja personas dati tiek apstrādāti nelikumīgi, un citos normatīvajos aktos noteiktajos gadījumos lūgt Jūsu personas datu apstrādes ierobežošanu un iebilst pret apstrādi.

Jums ir tiesības saistībā ar iespējamu Jūsu personas datu aizsardzības pārkāpumu vērsties ar sūdzību Datu valsts inspekcijā, Elijas iela 17, Rīga, LV-1050, tālrunis 67223131, e-pasts: pasts@dvi.gov.lv.

Pieteikuma iesniedzējs apņemas informēt citas personas, ja tādas minētas pieteikumā, par viņu datu apstrādi saistībā ar šī pieteikuma izskatīšanu.

Neapbūvētu zemesgabalu – zemes vienību daļu – nomas tiesību izsoles noteikumiem elektrotransportlīdzekļu uzlādes punktu būvniecībai, uzturēšanai un apsaimniekošanai (2.lote)

Līgums Nr. _____

Par neapbūvētu zemesgabalu nomu elektrotransporta uzlādes punktu būvniecībai,
uzturēšanai un apsaimniekošanai
(2.lote)

Rīgā

2026.gada _____

Rīgas valstspilsētas pašvaldības Ārtelpas un mobilitātes departaments, tā direktora _____ personā, kurš rīkojas saskaņā ar Rīgas domes 2025.gada 21.maija lēmumu Nr.RD-25-4638-lē “Par neapbūvētu zemesgabalu nodošanu ilgtermiņa nomā elektrotransporta uzlādes punktu būvniecībai, uzturēšanai un apsaimniekošanai”, Rīgas domes 2023.gada 30.augusta saistošo noteikumu Nr.RD-23-235-sn “Rīgas valstspilsētas pašvaldības nolikums” 41.3. un 42.3.7.apakšpunktu, Rīgas domes 2024.gada 24.janvāra nolikuma Nr.RD-24-382-no “Rīgas valstspilsētas pašvaldības Ārtelpas un mobilitātes departamenta nolikums” 9.1. apakšpunktu un _____, turpmāk – Iznomātājs, no vienas puses, un _____, reģistrācijas numurs _____, _____, turpmāk – Nomnieks, no otras puses, turpmāk kopā – Puses, pamatojoties uz:

- Rīgas domes 2025. gada 21. maija lēmumu Nr. RD-25-4638-lē (prot. Nr. 146, 53. §) “Par neapbūvētu zemesgabalu nodošanu ilgtermiņa nomā elektrotransporta uzlādes punktu būvniecībai, uzturēšanai un apsaimniekošanai”
- Ministru kabineta 2018.gada 19.jūnija noteikumiem Nr.350 “Publiskas personas zemes nomas un apbūves tiesības noteikumi”,
- Rīgas domes 2024.gada 16.oktobra ieteikumiem Nr.RD-24-3-ie “Rīgas valstspilsētas pašvaldībai piederošās, piekrītošās, valdījumā uz likuma pamata esošās zemes iznomāšanas, likumiskās lietošanas un apbūves tiesības piešķiršanas kārtība”,
- un ņemot vērā Iznomāšanas komisijas elektrotransporta uzlādes vietu nomas tiesību izsoles organizēšanai lēmumu (protokols Nr. DIKEU-26-__-___. punkts), par izsoles “Neapbūvētu zemesgabalu – zemes vienību daļu – nomas tiesību izsole elektrotransportlīdzekļu uzlādes punktu būvniecībai, uzturēšanai un apsaimniekošanai (2.lote)” (turpmāk – Izsole) rezultātiem, noslēdz šādu nomas līgumu (turpmāk – Līgums):

1. Līguma priekšmets

1.1. Nomnieks nomā šādas neapbūvētu zemes vienību daļas:

Nr.	Apkaime	Adrese	Kadastra apzīmējums	Platība, m ²	Uzlādes iekārtu skaits	Pieslēgvietu skaits	Pieejamā jauda (Sadales tīkla elektrības pieslēguma maksimālā jauda)		Vēlamā uzlādes iekārtas minimālā jauda, Kw
							A	kW	
1	Lucavsala (Salas)	Bez adrese, Rīgā	01000512020	48	2	4	315	202.74	2x22kW iekārtas
2	Latgales apkaime	Bez adrese, Rīgā (pie ēkas Ogres ielā 9, Rīgā)	01000720349	72	2	4	315	202,74	2x22kW iekārtas
3	Centrs	Bez adrese, Rīgā (pretī ēkai Sporta ielā 1, Rīgā)	01000240407	48	2	4	315	202.74	2x22kW iekārtas
4	Teika	Bez adrese, Rīgā (pie ēkas Burtnieku ielā 33, Rīgā)	01000890022	72	2	4	160	102.98	2x22kW iekārtas
5	Ķīpsala	Bez adrese, Rīgā (pretī ēkai Ģipša ielā 1, Rīgā)	01000629000	48	2	4	250	160.91	2x22kW iekārtas

(turpmāk visi kopā – Zemesgabali), atbilstoši pievienotajām Zemesgabalu atrašanās vietas shēmām (pielikums Nr.1).

1.2. Zemesgabals Bez adrese, Rīgā, kadastra apzīmējums 0100 051 2020, ierakstīts Rīgas pilsētas zemesgrāmatas nodalījumā Nr.100000092330 nekustamā īpašuma Lucavsala ielā, Rīgā (kadastra numurs: 0100 051 2020), sastāvā uz Rīgas valstspilsētas pašvaldības vārda;

1.3. Zemesgabals Bez adrese, Rīgā (pie ēkas Ogres ielā 9, Rīgā), kadastra apzīmējums 0100 072 0349, ierakstīts Rīgas pilsētas zemesgrāmatas nodalījumā Nr. 100000599533 nekustamā īpašuma Ogres ielā, Rīgā (.kadastra numurs: 0100 024 0369), sastāvā uz Rīgas valstspilsētas pašvaldības vārda.

1.4. Zemesgabals Bez adrese, Rīgā (pretī ēkai Sporta ielā 1, Rīgā), kadastra apzīmējums 0100 024 0407, ierakstīts Rīgas pilsētas zemesgrāmatas nodalījumā Nr. 100000603267 nekustamā īpašuma Sporta ielā, Rīgā (kadastra numurs: 0100 024 0232), sastāvā uz Rīgas valstspilsētas pašvaldības vārda.

- 1.5. Zemesgabals Bez adreses, Rīgā (pie ēkas Burtnieku ielā 33, Rīgā), kadastra apzīmējums 0100 089 0022, nav ierakstīts zemesgrāmatā, piekrīt Rīgas valstspilsētas pašvaldībai saskaņā ar Rīgas domes 2023.gada 31.maija lēmumu Nr. RD-23-2606-lē “Par valsts pārvaldes funkciju veikšanai satiksmes infrastruktūras nozarē nepieciešamo nekustamo īpašumu sarakstu apstiprināšanu”.
- 1.6. Zemesgabals Bez adreses, Rīgā (pretī ēkai Ģipša ielā 1, Rīgā), kadastra apzīmējums 0100 062 9000, nav ierakstīts zemesgrāmatā, piekrīt Rīgas valstspilsētas pašvaldībai saskaņā ar Rīgas domes 2023.gada 31.maija lēmumu Nr. RD-23-2606-lē “Par valsts pārvaldes funkciju veikšanai satiksmes infrastruktūras nozarē nepieciešamo nekustamo īpašumu sarakstu apstiprināšanu”.
- 1.7. **Zemesgabalu izmantošanas mērķis:** publiski pieejamu īslaicīgas lietošanas būvju – elektrotransportlīdzekļu uzlādes staciju, kurā viena uzlādes iekārta nodrošina vienlaicīgu jaudu, ne mazāku kā 22 kW un vienas pieslēgvietas jauda ne mazāka kā 11 kW, tostarp tām nepieciešamo stāvvietu (turpmāk – Būve), atbilstoši 1.1.apakšpunktā minēto uzlādes staciju un pieslēgvietu skaitam, būvniecība, uzturēšana un apsaimniekošana.
- 1.8. Ar šo Līgumu netiek piešķirta Zemesgabalu apbūves tiesība Civillikuma 1129.¹ panta izpratnē.
- 1.9. Zemesgabalu kadastra dati, kadastra apzīmējums, Līguma darbības laikā var mainīties bez grozījumu izdarīšanas Līgumā.

2. Līguma termiņš

- 2.1. Līgums stājas spēkā tā parakstīšanas dienā, kas ir pēdējā elektroniskā paraksta datums.
- 2.2. Līguma termiņš ir 15 (piecpadsmit) gadi no Līguma spēkā stāšanās dienas.
- 2.3. Līguma termiņš Pusēm vienojoties, var tikt pagarināts uz 5 (pieciem) gadiem vai līdz Zemesgabalu plānotās izmantošanas uzsākšanai, ja to pieļauj normatīvie akti un, ja Nomnieks rakstiski lūdz Līguma termiņa pagarināšanu ne vēlāk kā 6 (sešus) mēnešus pirms Līguma termiņa beigām, ja tam piekrīt kompetentās institūcijas un Nomnieks labticīgi pildījis Līgumā noteiktos pienākumus, tostarp viņam nav nenokārtotu parādsaistību pret Iznomātāju.

3. Nomas maksa

- 3.1. Zemesgabalu nomas maksu Nomnieks maksā no Līguma spēkā stāšanās dienas.
- 3.2. **Zemesgabalu nomas maksa ir _____ euro (_____ euro ___centi) gadā.**
- 3.3. Papildus Zemesgabalu nomas maksai Nomnieks maksā pievienotās vērtības nodokli (PVN) un citus nodokļus un nodevas, kas paredzēti vai tiks noteikti Latvijas Republikas normatīvajos aktos un attiecas uz Zemesgabaliem un Būvēm.
- 3.4. Veicot maksājumus Nomnieks norāda šādus rekvizītus:
Saņēmējs: **Rīgas valstspilsētas pašvaldība**
Nodokļu maksātāja reģistrācijas Nr.90011524360
Banka: Luminor Bank AS Latvijas filiāle
Kods: RIKOLV2X
Konta numurs: LV18RIKO0023400004010

iestādes kods 213 Rīgas valstspilsētas pašvaldības Ārtelpas un mobilitātes departaments

Iemaksas mērķis: līguma numurs; periods, par kuru tiek veikts maksājums.

- 3.5. Iznomātāja rēķini tiek sagatavoti elektroniski un ir derīgi bez paraksta. Iznomātāja rēķini tiek sūtīti uz Nomnieka norādīto e-pasta adresi: _____. Ja Nomniekam ir aktivizēta oficiālā elektroniskā adrese, Iznomātāja rēķini Nomniekam tiek sūtīti uz Nomnieka oficiālo elektronisko adresi.
- 3.6. **Maksājums tiek uzskatīts par veiktu dienā, kad tas ir saņemts Iznomātāja norēķinu kontā.**
- 3.7. Rēķina nesaņemšana neatbrīvo Nomnieku no pienākuma veikt nomas maksājumu Līguma noteiktajā termiņā.
- 3.8. Iznomātāja kontā Nomnieka ieskaitītos ____ *euro* (____ *euro* ____ centi) kā Nodrošinājuma depozītu – 6 (sešu) mēnešu nomas maksas apmērā (bez PVN) Iznomātājs ņemas veidā patur visu Līguma darbības periodu Līgumā noteikto Nomnieka saistību pilnīgas izpildes nodrošinājumam. Iznomātājs, Līgumam beidzoties, tai skaitā, jebkurā no Līgumā paredzētās viopusējās atkāpšanās gadījumiem, Nodrošinājuma depozītu novirza Nomnieka neizpildīto saistību dzēšanai, tai skaitā, nomas maksas parādu vai nokavējumu procentu, vai līgumsoda segšanai. Pēc Līguma izbeigšanas un Nomnieka neizpildīto saistību ieturējuma, atlikušo Nodrošinājuma depozīta summu, ja tāda ir, Iznomātājs atmaksā Nomniekam 30 (trīsdesmit) darba dienu laikā pēc Līguma izbeigšanas.
- 3.9. Nomnieka iemaksātos 5000 *euro* (pieci tūkstoši *euro* 00 centi), kas saskaņā ar Izsoles noteikumiem iemaksāti Rīgas valstspilsētas pašvaldības kontā Nr. LV46RIKO0020300003010, kā Garantijas naudu Iznomātājs ņemas veidā patur Līguma 4.6.1., 4.6.2. un 4.6.3. apakšpunktos Nomniekam noteikto pienākumu izpildei, līdz brīdim, kad izpildīti Līguma 4.6.1., 4.6.2. un 4.6.3. apakšpunktos noteiktie pienākumi.
- 3.10. Iznomātājs 30 (trīsdesmit) darba dienu laikā pēc Līguma 4.6.1., 4.6.2. un 4.6.3. apakšpunktos noteikto pienākumu izpildes (izpildi apliecināšanu dokumentu iesniegšanas) atmaksā Nomniekam Garantijas naudu. Garantijas naudas daļu – 2500 *euro* (divi tūkstoši pieci simti *euro* 00 centi) Iznomātājs var ieturēt kā līgumsodu, ja Nomnieks noteiktajā termiņā nav izpildījis Līguma 4.6.1., 4.6.2. vai 4.6.3. apakšpunktos minētos pienākumus.
- 3.11. Nomas maksu Nomnieks maksā pilnā apmērā visu Līguma darbības laiku neatkarīgi no jebkādiem apstākļiem.
- 3.12. Pirmo nomas maksas maksājumu proporcionāli kalendāro dienu skaitam no Līguma spēkā stāšanās dienas līdz nākamajam kalendārajam ceturksnim, Nomnieks samaksā 30 (trīsdesmit) kalendāro dienu laikā no Līguma spēkā stāšanās dienas. Turpmāk nomas maksu maksā četras reizes gadā, maksājot uz priekšu par ceturksni, samaksu izdarot attiecīgi **līdz 31.janvārim, 30.aprīlim, 31.jūlijam un 31.oktobrim.**
- 3.13. Par kavētiem maksājumiem Nomnieks maksā nokavējuma procentus **0,1%** apmērā no savlaicīgi nesamaksātās naudas summas par katru nokavēto dienu.
- 3.14. Iznomātājs nomas maksu palielina, piemērojot koeficientu 1,5, ja Nomnieks uz Zemesgabaliem vai kādā no tiem ir veicis patvaļīgu būvniecību, uz laiku līdz patvaļīgas būvniecības seku novēršanai.

4. Pušu pienākumi, tiesības un atbildība

- 4.1. Nomnieks veic Zemesgabalu, tiem piegulošās teritorijas un Būvju uzturēšanu atbilstoši spēkā esošajiem normatīvajiem aktiem kā krietns un rūpīgs nomnieks, rūpējas par Zemesgabaliem, ievērojot Rīgas domes 15.05.2024. saistošo noteikumus Nr. RD-24-270-sn "Rīgas valstspilsētas teritorijas kopšanas un būvju uzturēšanas saistošie noteikumi" prasības, t.sk. nodrošina regulāru atkritumu un kritalu savākšanu, zāles pļaušanu un aizvākšanu par saviem līdzekļiem.
- 4.2. Zemesgabalu izpētes darbus, dokumentācijas izstrādāšanas un saskaņošanas procedūras saistībā ar 1.7.apakšpunktā noteikto mērķi Nomnieks veic par saviem līdzekļiem un pirms Būvju būvniecības uzsākšanas izstrādā un kompetentajā institūcijā saskaņo būvniecības dokumentāciju atbilstoši normatīvo aktu prasībām.
- 4.3. Nomnieks veic Būvju būvniecību atbilstoši normatīvajiem aktiem un viena mēneša laikā pēc Būvju nodošanas ekspluatācijā iesniedz Iznomātājam aktu par Būvju nodošanu ekspluatācijā.
- 4.4. Nomnieks ir atbildīgs par Būvju būvniecības un ekspluatācijas atbilstību normatīvo aktu (tostarp Ministru kabineta 19.08.2014. noteikumu Nr.500 "Vispārīgie būvnoteikumi" 2.18.apakšpunkta un 10.punkta) prasībām, kā arī par Būvju nojaukšanu pēc to ekspluatācijas termiņa beigām vai Līgumam beidzoties.
- 4.5. Beidzoties Būvju ekspluatācijas termiņam, Nomnieks nodrošina Būvju ekspluatācijas termiņa pagarināšanu un 2 (divu) nedēļu laikā pēc Būvju ekspluatācijas termiņa pagarināšanas vai atkārtotas Būvju nodošanas ekspluatācijā iesniedz Iznomātājam dokumentus par tiesībām ekspluatēt Būves.
- 4.6. Nomniekam ir pienākums par saviem līdzekļiem un bez atlīdzības no Iznomātāja:
 - 4.6.1. **18 (astoņpadsmit) mēnešu laikā no Līguma spēkā stāšanās dienas**, pamatojoties uz Rīgas valstspilsētas pašvaldības Īpašuma departamenta izsniegtu pilnvarojumu, reģistrēt 1.1. apakšpunktā minētās zemes vienību daļas Nekustamā īpašuma valsts kadastra informācijas sistēmā;
 - 4.6.2. **18 (astoņpadsmit) mēnešu laikā no Līguma spēkā stāšanās dienas** izstrādāt, iesniegt un saskaņot Rīgas valstspilsētas pašvaldības Pilsētas attīstības departamentā Būvju būvniecības dokumentāciju atbilstoši normatīvo aktu prasībām;
 - 4.6.3. **12 (divpadsmit) mēnešu laikā no būvprojekta saskaņošanas dienas** izbūvēt un nodot Būves ekspluatācijā visos Zemesgabalos;
 - 4.6.4. Nodrošināt elektrotransportlīdzekļu uzlādes stacijā vienas uzlādes iekārtas vienlaicīgu jaudu, kas nav mazāka par 22 kW, un vienas pieslēgvietas jaudu, kas nav mazāka par 11 kW;
 - 4.6.5. Nodrošināt *ad hoc* uzlādes iespējas, tas ir, uzlāde, nenoslēdzot līgumu ar attiecīgo elektroenerģijas tirgotāju vai sistēmas operatoru, nodrošinot norēķinu iespējas elektrouzlādes vietās un mobilajā aplikācijā (lietotnē), kā arī nodrošināt diennakts klientu servisu;
 - 4.6.6. Nodrošināt iekārtu nepārtrauktu darbību, diennakts atbalsta servisa darbību un iekārtu bojājumu gadījumā nodrošināt bojājumu novēršanas reakcijas laiku līdz 12 stundām no bojājuma rašanās brīža;

- 4.6.7. Nodrošināt teritorijas labiekārtošanu, ceļa zīmju uzstādīšanu un nepieciešamo ceļu satiksmes organizācijas apzīmējumu, tostarp ceļa horizontālā marķējuma, ierīkošanu, atbilstoši normatīvo aktu prasībām;
- 4.6.8. Nodrošināt elektroenerģijas pieslēgumu un uzskaiti, veicot to patstāvīgi vai slēdzot līgumus ar attiecīgajiem piegādes uzņēmumiem, kā arī veicot samaksu saskaņā ar noslēgtajiem līgumiem un piestādītajiem rēķiniem, uzņemoties pilnu atbildību par šo maksājumu veikšanu;
- 4.6.9. Nodrošināt individuālo video novērošanu normatīvajos aktos noteiktajā kārtībā un elektrouzlādes laukuma apgaismošanu, ja to nosaka normatīvie akti;
- 4.6.10. Nodrošināt Zemesgabalu un tehnisko līdzekļu uzturēšanu un apsaimniekošanu;
- 4.6.11. Uzlādes iekārtu dizainu, izmēru un izvietojumu saskaņot ar Rīgas valstspilsētas pašvaldības Pilsētas attīstības departamenta Rīgas pilsētas arhitekta dienestu;
- 4.6.12. Nodrošināt pieslēgšanās vietas metadatu un uzlāžu statistikas datu (skaits, veids un uzlādes kW) nosūtīšanu ne retāk kā 1 (vienu) reizi mēnesī mašīnlasāmā (REST API) formātā Rīgas digitālās aģentūras servisam, saskaņojot ar Rīgas digitālo aģentūru šajā apakšpunktā minētās informācijas sniegšanas veidu un kārtību;
- 4.6.14. Nodrošināt Būvju ekspluatācijas atbilstību normatīvo aktu prasībām un atlīdzināt zaudējumus, kurus ar savu darbību vai bezdarbību, ar nodomu vai aiz neuzmanības, būvējot, ekspluatējot vai uzturot Būves neatbilstoši būvniecību regulējošo un citu normatīvo aktu prasībām, vai lietojot un uzturot Zemesgabalus, nodara Iznomātājam vai trešajām personām;
- 4.6.15. Lietot Zemesgabalus tikai Līgumā noteiktajam mērķim;
- 4.6.16. Ievērot Zemesgabalu lietošanas tiesību aprobežojumus:
- 4.6.16.1. esošās pazemes un virszemes inženierkomunikācijas;
 - 4.6.16.2. inženierkomunikāciju un to objektu aizsargjoslas, kurās jāievēro lietošanas tiesību aprobežojumi atbilstoši Aizsargjoslu likuma prasībām;
 - 4.6.16.3. citus lietošanas tiesību aprobežojumus, arī tad, ja tie nav ierakstīti zemesgrāmatā vai Nekustamā īpašuma valsts kadastra informācijas sistēmā;
- 4.6.17. Ievērot Zemesgabalu izmantošanas nosacījumus (pielikums Nr.2);
- 4.6.18. Ievērot, ka uzlādes iekārtām, to aizsargstabiņiem un citām ar uzlādi saistītām iekārtām jābūt krāsotām tonī RAL 7022 vai 7039 (atkarībā no atrašanās vietas pilsētā);
- 4.6.19. Ņemt vērā, ka “Wallbox” tipa uzlādes iekārtas netiek paredzētas, izņemot novietnēs, kur uzlādes iekārtas tiek stiprinātas pie elektrības transformatoru ēkām;
- 4.6.20. Ievērot, ka uzlādes iekārtu pamata plātnēm jābūt novietotām zem cietā seguma vai augsnes kārtas – to virsmas un iekārtu stiprinājumi pie pamatiem nedrīkst būt eksponēti;
- 4.6.21. Ņemt vērā, ka ja uzlādes iekārta ir izvietota uz ietves vai uz saliņas pie ietves, cietajam segumam ap iekārtu jāizmanto tādi paši materiāli kā ietves zonai, kurā tas atrodas;

- 4.6.22. Ņemt vērā, ka ja uzlādes iekārta ir izvietota uz ietves, uzlādes iekārta un tās aizsargstabiņi jāizvieto 50 cm attālumā no ietves apmales;
- 4.6.23. Ņemt vērā, ka, ja uzlādes iekārta ir izvietota zaļajā zonā, 50–70 cm joslā ap to, kā arī pāri zaļajai zonai līdz gājēju ietvei 70–100 cm platā joslā jāveido stiprināts zāliens, izmantojot metāla režģi vai betona vai akmens bruģakmeni, par piemērotāko risinājumu nepieciešams konsultēties ar Rīgas valstspilsētas pašvaldības Pilsētas attīstības departamenta Pilsētas arhitekta dienestu;
- 4.6.24. Ņemt vērā, ka, ja uzlādes iekārta ir izvietota zaļajā zonā, kas ir atklāta un labi pārredzama, ir jāveido krūmu un ziemiciešu stādījumi iekārtu tuvumā, ja šādu prasību izvirza Rīgas valstspilsētas pašvaldības Pilsētas attīstības departamenta Pilsētas arhitekta dienests;
- 4.6.25. Ņemt vērā, ka uzlādes iekārtas izbūve nedrīkst bojāt koku sakņu sistēmas. Ja uzlādes iekārtu paredzēts izvietot koku kritiskajā aizsardzības zonā, rakšanas darbi jāveic ar beztranšeju (caurdures) metodi, gaisa lāpstu, vakuuma ekskavatoru, ar rokām vai citu metodi bez mehānismu piemērošanas. Ja uzlādes iekārtu paredzēts izvietot koku minimālajā aizsardzības zonā, atļauts veidot atklātu tranšeju, bet aizliegts veikt rakšanas darbus ar traktortehniku;
- 4.6.26. Maksāt nomas maksu un nekustamā īpašuma nodokli normatīvajos aktos noteiktajā kārtībā;
- 4.6.27. Nekavējoties informēt Iznomātāju par izmaiņām rekvizītos, pārstāvju sastāvā.
- 4.7. Nomnieks ir atbildīgs par apstādījumu uzturēšanu un aizsardzību Zemesgabalos, kā arī par citu zemesgabala īpašniekam normatīvajos aktos noteikto pienākumu izpildi saistībā ar Zemesgabaliem, tostarp Nomnieks uzņemas materiālo zaudējumu atlīdzināšanu minēto pienākumu neizpildes gadījumā. Zemesgabalu īpašniekam normatīvajos aktos noteiktos pienākumus, kas attiecas uz Zemesgabaliem, Nomniekam ir pienākums veikt par saviem līdzekļiem, un uz Zemesgabaliem gulošās nastas un aprūtinājumus nes Nomnieks par saviem līdzekļiem, nesaņemot atlīdzību no Iznomātāja.
- 4.8. Nomnieks uzņemas risku par iespējamām zaudējumiem, ja Zemesgabalus vai kādu no tiem nevarēs izmantot 1.7. apakšpunktā noteiktajam izmantošanas mērķim un/vai nevarēs izpildīt Līgumā noteiktās saistības, un Iznomātājs neatlīdzina Nomniekam nekādu atlīdzību par Zemesgabalos veiktajiem ieguldījumiem un izdevumiem, kā arī par ieguldījumiem un izdevumiem, kas saistīti ar Būvēm, tostarp nepieciešamajiem, derīgajiem un greznuma izdevumiem, kā arī par visiem ar būvniecības procesu saistītiem izdevumiem.
- 4.9. Nomniekam aizliegts atsavināt vai dāvināt Būves pirms to atdalīšanas no Zemesgabaliem un Zemesgabalu atbrīvošanas. Būvju ieguvējs neiegūst no Līguma izrietošās Nomnieka tiesības un pienākumus.
- 4.10. Nomnieks nesaņem nekādu atlīdzību no Iznomātāja par Zemesgabalos veiktajiem ieguldījumiem un izdevumiem, kā arī par ieguldījumiem un izdevumiem, kas saistīti ar Būvēm, tostarp nepieciešamajiem, derīgajiem un greznuma izdevumiem, kā arī par visiem izdevumiem, kas radušies, uzturot Zemesgabalus un Būves, kā arī atbrīvojot Zemesgabalus, t.sk. no Būvēm un sakopjot tos atbilstoši sakārtotas vides prasībām, Līgumam beidzoties.

- 4.11. Līgumam izbeidzoties, tostarp jebkurā no Līgumā paredzētās vienpusējās atkāpšanās gadījumiem, atbrīvot par saviem līdzekļiem Zemesgabalus, tostarp no Būvēm, no nomniekam un trešajām personām piederošām kustamām lietām, izņemot izbūvēto apakšzemes infrastruktūru no uzskaites līdz uzlādes stacijām, un sakopj Zemesgabalus atbilstoši sakārtotas vides prasībām, kā arī iesniedz Iznomātājam kompetentās institūcijas izsniegtu dokumentu, kas apliecina Būvju nojaukšanu, un no Nekustamā īpašuma valsts kadastra informācijas sistēmas dzēs datus par Būvēm, ja tās reģistrētas Nekustamā īpašuma valsts kadastra informācijas sistēmā.
- 4.12. Līgumam izbeidzoties, izbūvētā apakšzemes infrastruktūra no uzskaites līdz uzlādes stacijām ekspluatācijai derīgā stāvoklī tiek nodota Iznomātājam bez atlīdzības, kurš ir tiesīgs izmantot izbūvēto apakšzemes infrastruktūru pēc saviem ieskatiem.
- 4.13. Ja Nomnieks nebūs izpildījis 4.11.apakšpunktā noteiktos pienākumus, Būves, kas atradīsies uz Zemesgabaliem vai kāda no tiem, pēc Līguma izbeigšanās uzskatāmas par nodotām bez atlīdzības Iznomātājam, kurš tiesīgs izmantot Būves pēc saviem ieskatiem, tostarp nojaukt. Nomnieks piekrīt, ka visa Nomnieka atstātā kustamā manta, kas atradīsies uz Zemesgabaliem pēc Līguma izbeigšanās, tiks atzīta par atmestu mantu, un Iznomātājs būs tiesīgs rīkoties ar to pēc saviem ieskatiem, izņemot uz Zemesgabaliem esošos transportlīdzekļus, kuru atzīšana par atmestiem notiek saskaņā ar normatīvajiem aktiem. Ja šīs mantas sastāvā Līguma izbeigšanās dienā atradīsies arī trešo personu kustamā manta, Nomnieks uzņemas visu atbildību par visiem zaudējumiem, kas var rasties trešajām personām sakarā ar mantas atzīšanu par atmestu.
- 4.14. Līgumam izbeidzoties, Iznomātājs aizliedz Nomniekam lietot Zemesgabalus. Iznomātājs ir tiesīgs likt šķēršļus Zemesgabalu lietošanai, lai nodrošinātu minētā aizlieguma ievērošanu.
- 4.15. Ja atklājas, ka Zemesgabalus vai kādu no tiem nav iespējams izmantot 1.7.apakšpunktā noteiktajam izmantošanas mērķim no Iznomātāja un Nomnieka neatkarīgu, objektīvu iemeslu dēļ, Iznomātājs un Nomnieks rakstveidā vienojas par Līguma priekšmeta un nomas maksas grozījumiem. Nomnieks nesāņem no Iznomātāja nekādu atlīdzību par Zemesgabalos veiktajiem ieguldījumiem un izdevumiem, kā arī par ieguldījumiem un izdevumiem, kas saistīti ar Būvēm (tostarp nepieciešamajiem, derīgajiem un greznuma izdevumiem), kā arī par visiem ar būvniecības procesu saistītiem izdevumiem.
- 4.16. Nomnieks nedrīkst nodot Zemesgabalus vai kādu no tiem apakšnomā vai citādā lietošanā trešajai personai bez Iznomātāja rakstiskas piekrišanas.
- 4.17. Nomnieks 4.6.1., 4.6.2. un 4.6.3. apakšpunktā noteiktos termiņus var pagarināt, Iznomātājam un Nomniekam noslēdzot rakstisku vienošanos, ja Nomnieka 4.6.1., 4.6.2. un 4.6.3. apakšpunktā minēto pienākumu izpilde ir aizkavējusies objektīvu, no Nomnieka neatkarīgu apstākļu dēļ, par ko Iznomātājam ir iesniegti šo faktu apliecinoši dokumenti un paskaidrojumi, un ja iesniegums par 4.6.1., 4.6.2. un 4.6.3. apakšpunktā noteiktā termiņa pagarināšanu iesniegts pirms attiecīgā termiņa iestāšanās.
- 4.18. Iznomātājam ir tiesības apsekot Zemesgabalus, lai pārliecinātos par to izmantošanu atbilstoši Līguma noteikumiem.

- 4.19. Iznomātājs vienpusēji pārskata nomas maksu ne retāk kā Publiskas personas finanšu līdzekļu un mantas izšķērdēšanas novēršanas likumā noteiktajā termiņā un maina, ja pārskatītā nomas maksa ir augstāka par noteikto nomas maksu. Ja nomas maksas noteikšanai pieaicina neatkarīgu vērtētāju un nomas maksa tiek palielināta, Nomnieks kompensē Iznomātājam pieaicinātā neatkarīgā vērtētāja atlīdzības summu, ja to var attiecināt uz Nomnieku. Pārskatītā un mainītā nomas maksa stājas spēkā trīsdesmitajā dienā pēc attiecīgā paziņojuma nosūtīšanas Nomniekam.
- 4.20. Iznomātājam ir tiesības, nosūtot Nomniekam rakstisku paziņojumu, vienpusēji mainīt nomas maksu bez grozījumu izdarīšanas Līgumā, ja normatīvie akti paredz citu neapbūvēta zemesgabala nomas maksas aprēķināšanas kārtību un tā ir augstāka par Līgumā noteikto vai nomas maksas pārskatīšanas gadījumā vai ja ar normatīvajiem aktiem tiek no jauna ieviesti vai palielināti uz neapbūvētu zemesgabalu attiecināmi nodokļi un nodevas vai mainīts ar nodokli apliekamais objekts.
- 4.21. Iznomātājs nomas maksu var nemainīt, ja saskaņā ar publicētajiem nomas nosacījumiem publiskas personas nekustamā īpašuma ilgtspējīgas attīstības nodrošināšanai Nomniekam paredzēts pienākums neapbūvētajā zemesgabalā ieguldīt finanšu līdzekļus vai arī Līguma darbības laikā Iznomātājs ar Nomnieku par to ir rakstiski vienojušies un Iznomātājs šos finanšu līdzekļus nekompensē, un Nomnieka veiktie nepieciešamie un derīgie izdevumi, kas nav amortizēti (atpelnīti) līdz nomas maksas pārskatīšanai, ir vienādi vai lielāki par pārskatītās nomas maksas un noteiktās nomas maksas starpību.
- 4.22. Ja iestājas Līguma 4.20.apakšpunktā minētais gadījums, tad nomas maksa vai citu saistīto maksājumu apmērs tiek mainīts ar dienu, kāda noteikta attiecīgajos normatīvajos aktos.
- 4.23. Iznomātājam ir tiesības Līguma darbības laikā, pamatojoties uz Nomnieka ierosinājumu, samazināt nomas maksu, ja nekustamā īpašuma tirgus segmentā pastāv nomas objektu pieprasījuma un nomas maksu samazinājuma tendence. Ja Nomnieks neapbūvētajā zemesgabalā veic saimniecisko darbību un samazinātas nomas maksas piemērošanas gadījumā atbalsts Nomniekam kvalificējams kā komercdarbības atbalsts, nomas maksu nosaka atbilstoši neatkarīga vērtētāja noteiktajai tirgus nomas maksai. Nomnieks kompensē Iznomātājam pieaicinātā neatkarīgā vērtētāja atlīdzības summu. Nomas maksu nesamazina pirmajos trīs gados pēc Līguma noslēgšanas.
- 4.24. Ja atklājas, ka zemesgabalus konfigurācijas dēļ nav iespējams izmantot publiski pieejamu īslaicīgas lietošanas būvju – elektrotransporta uzlādes punktu – būvniecībai, iznomājamās teritorijas konfigurācija, izvietojums un platība var tikt precizēti.

5. Strīdu atrisināšanas kārtība

- 5.1. Strīdus, kas rodas sakarā ar Līguma pildīšanu, izmaiņām un izbeigšanu, risina Pusēm vienojoties. Ja tas nav iespējams, strīdus starp Pusēm risina normatīvajos aktos noteiktajā kārtībā tiesu instancēs.

6. Līguma izbeigšanas nosacījumi

- 6.1. Līguma termiņš noteikts Līguma 2. punktā.
- 6.2. Iznomātājam ir tiesības vienpusēji atkāpties no līguma, neatlīdzinot Nomnieka zaudējumus, kas saistīti ar Līguma pirmstermiņa izbeigšanu, un neatlīdzinot ieguldījumus un izdevumus, rakstiski informējot par to Nomnieku vismaz desmit darbdienu iepriekš, ja:
 - 6.2.1. Nomnieks neizpilda tam uzliktos pienākumus un nav pagarināts šo pienākumu izpildes termiņš;
 - 6.2.2. no kompetentās institūcijas tiek saņemta informācija, ka uz Zemesgabala (-iem) esošā (-ās) Būve (-es) netiek ekspluatēta (-as) atbilstoši normatīvo aktu prasībām, tostarp beidzies būves (-ju) ekspluatācijas termiņš un tas netiek pagarināts, vai nav saņemta atļauja Būves (-ju) būvniecībai;
 - 6.2.3. Nomniekam ir bijuši vismaz trīs Līgumā noteikto maksājumu termiņu kavējumi, kas kopā pārsniedz vienu nomas maksas aprēķina periodu;
 - 6.2.4. Nomnieks Zemesgabalu (-us) izmanto neatbilstoši Līgumā noteiktajam zemes lietošanas mērķim un/vai tā lietošanas veidam un/vai raksturam vai ja tiek mainīts zemes lietošanas mērķis, tā lietošanas veids un/vai raksturs;
 - 6.2.5. Nomnieks paslīktina Zemesgabala (-u) stāvokli;
 - 6.2.6. Nomnieks nodod Zemesgabalu (-us) apakšnomā bez Iznomātāja rakstiskas piekrišanas;
 - 6.2.7. Nomniekam pasludināts ārpustiesas tiesiskās aizsardzības process, tiesiskās aizsardzības process vai maksātnespējas process;
 - 6.2.8. ir apturēta Nomnieka saimnieciskā darbība;
 - 6.2.9. Nomniekam ir uzsākts likvidācijas process;
 - 6.2.10. Līguma neizpildīšana ir ļaunprātīga un dod Iznomātājam pamatu uzskatīt, ka viņš nevar paļauties uz Nomnieka saistību izpildīšanu nākotnē.
- 6.3. Līgumu var izbeigt, Pusēm vienojoties, ja Nomnieks ir izpildījis Līguma 4.11.apakšpunktā noteiktās prasības.
- 6.4. Līgums izbeidzas ar Nomnieka darbības izbeigšanos. Saistības starp Nomnieku un Iznomātāju, kas ir spēkā uz to brīdi, ir izpildāmi saskaņā ar normatīvajiem aktiem.
- 6.5. Līgums paliek spēkā, ja normatīvajos aktos paredzētajā kārtībā ir noteikts Nomnieka tiesību un saistību pārņēmējs.
- 6.6. Iznomātāja reorganizācija nevar būt par pamatu Līguma izbeigšanai.
- 6.7. Iznomātājam ir tiesības vienpusēji atkāpties no Līguma, neatlīdzinot Nomniekam zaudējumus, kas saistīti ar Līguma izbeigšanu, un neatlīdzinot Nomnieka veiktos ieguldījumus un izdevumus, ja Zemesgabali nepieciešami sabiedrības vajadzību nodrošināšanai vai normatīvajos aktos noteikto publisko funkciju veikšanai.
- 6.8. Iznomātājam ir tiesības vienpusēji atkāpties no Līguma, ja Nomnieks nav izpildījis 4.6.1. un/vai 4.6.2., un/vai 4.6.3.apakšpunktā minētos pienākumus un nav pagarināts šo pienākumu izpildes termiņš Līgumā noteiktajā kārtībā. Šādā gadījumā Nomniekam netiek atmaksāta noteiktajā kārtībā iemaksātā Garantijas nauda.
- 6.9. Nomniekam ir tiesības vienpusēji atkāpties no Līguma, par to rakstiski informējot Iznomātāju vienu mēnesi iepriekš, ja Nomnieks nepiekrīt atbilstoši Līguma 4.19. apakšpunktam pārskatītajai nomas maksai. Līdz Līguma izbeigšanai Nomnieks maksā nomas maksu atbilstoši pārskatītajai nomas maksai.

7. Līgumsodi

- 7.1. Līguma 4.punktā (izņemot 4.6.1., 4.6.2., 4.6.3., 4.11.apakšpunktā) paredzēto pienākumu nepildīšanas gadījumā, Nomnieks maksā līgumsodu nomas maksas apmērā par periodu, kad nav pildītas saistības (ievērojot normatīvajos aktos noteiktos ierobežojumus). Līgumsoda samaksa neatbrīvo Nomnieku no Līgumā noteikto saistību izpildes, arī no pienākuma maksāt nomas maksu.
- 7.2. Līguma 4.11.apakšpunktā paredzēto pienākumu nepildīšanas gadījumā Nomnieks maksā līgumsodu 1 (viena) gada nomas maksas apmērā, kāda tā ir līguma izbeigšanās brīdī, 30 (trīsdesmit) dienu laikā pēc Līguma izbeigšanās. Papildus līgumsodam Nomnieks maksā atlīdzību par visiem zaudējumiem un izdevumiem, kas Iznomātājam radušies saistībā ar 4.11.apakšpunktā Nomniekam noteikto pienākumu nepildīšanu.

8. Neparedzēti apstākļi

- 8.1. Pildot saistības saskaņā ar šo Līgumu, tiek piemēroti vispārpieņemtie “*force majeure*” principi. Par tādiem tiek uzskatīti arī valsts pārvaldes institūciju normatīvie akti, lēmumi, rīkojumi, kas padara Līguma nosacījumu izpildi par neiespējamu vai būtiski to apgrūtina.

9. Nobeiguma noteikumi

- 9.1. Jautājumus, ko nerisina Līguma noteikumi, Puses risina saskaņā ar normatīvajiem aktiem.
- 9.2. Līguma grozījumi izdarāmi tikai Pusēm rakstiski vienojoties.
- 9.3. Nomnieks piekrīt korespondences, tostarp jebkādu dokumentu saistībā ar Līgumu, t.sk. Iznomātāja paziņojumu, brīdinājumu, pretenziju, rēķinu, saņemšanai elektroniski 3.5. apakšpunktā norādītajā Nomnieka e-pastā.
- 9.4. Ja Nomniekam ir aktivizēta oficiālā elektroniskā adrese, tad 9.3.apakšpunktā norādītā Iznomātāja korespondence Nomniekam tiek sūtīta uz Nomnieka oficiālo elektronisko adresi.
- 9.5. Nomniekam ir pienākums rakstiski paziņot Iznomātājam par savas juridiskās adreses/deklarētās dzīvesvietas adreses un/vai e-pasta adreses maiņu 2 (divu) nedēļu laikā. Ja tas netiek izdarīts, uzskatāms, ka Nomnieks ir saņēmis Iznomātāja nosūtīto korespondenci.
- 9.6. Līgums ir sagatavots uz _____ lapām un pielikumiem uz ____ lapām.
- 9.7. Līgumam pielikumā:
Nr.1 – Zemesgabalu atrašanās vietas shēmas;
Nr.2 – Zemesgabalu izmantošanas nosacījumi.

10. Pušu paraksti

Iznomātājs:

Nomnieks

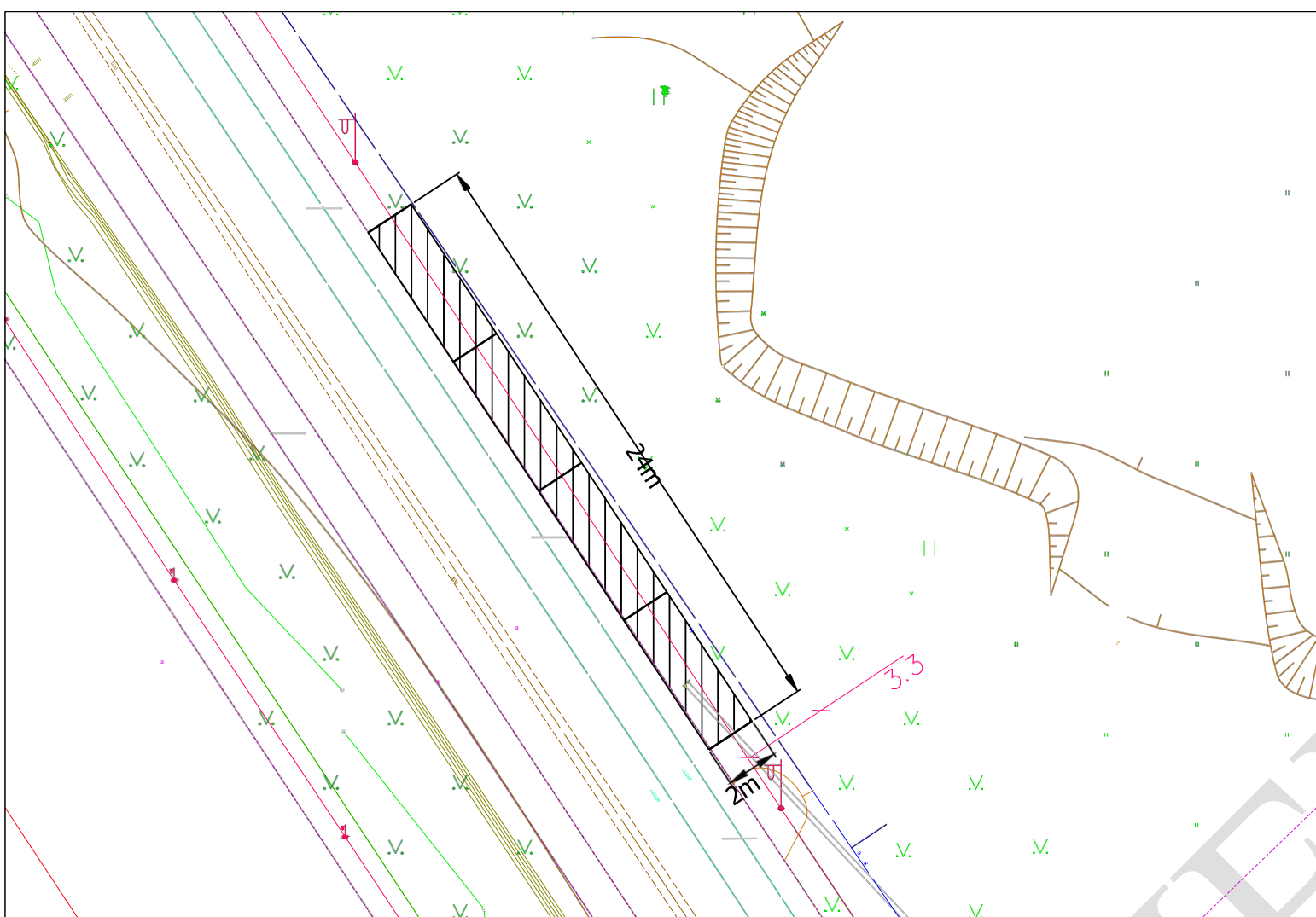

Iznomājamā zemesgabala novietojums topogrāfijā

Satelīta attēls

Iznomājamā zemesgabala kad.apz 01000512020
 Raksturlielums 2x24 m
 Vienas stāvvietas izmērs 2x6 m
 Stāvvietu skaits 4 gab
 Kopējā platība 48 m²

Elektrouzlādes novietojuma shēma

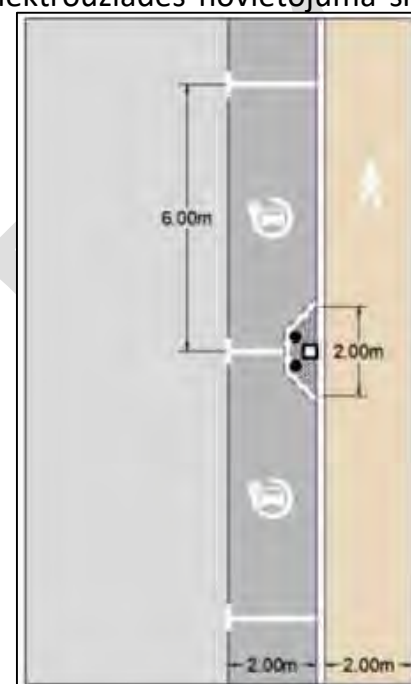

Max A	Max kW
315	202.74

Sadales tīkla elektrības pieslēguma maksimālā jauda

Rasēja	Deniss Ždanovs	20.06.24		Plānotā elektroauto uzlādes stacijas vieta Lucavsalā	Mērogs 1:400
--------	----------------	----------	--	--	--------------



Iznomājamā zemesgabala novietojums topogrāfijā



Satelīta attēls

Iznomājamā zemesgabala kad.apz 01000720349
 Raksturlielums 3x24 m
 Vienas stāvvietas izmērs 2x6 m
 Stāvvietu skaits 4 gab
 Kopējā platība 72m²

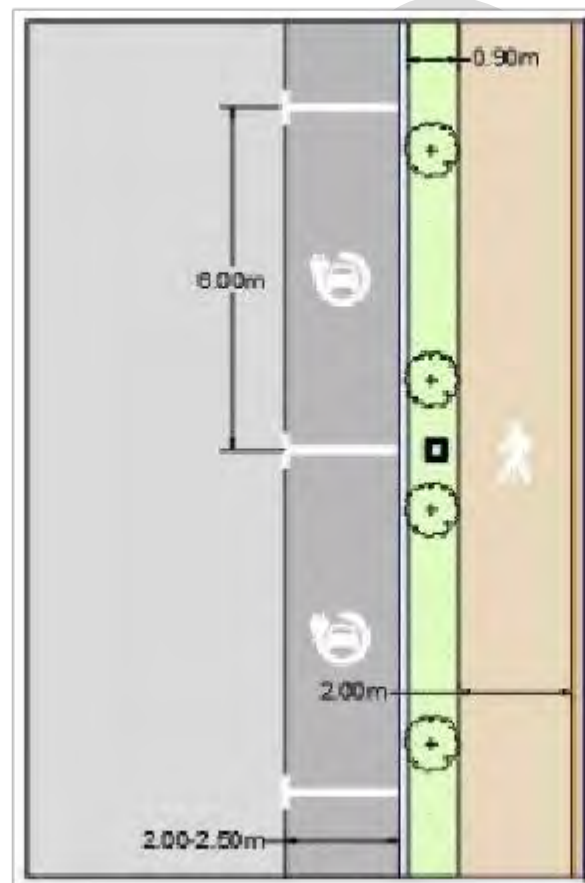

Max A	Max kW
315	202.74

Sadales tīkla elektrības pieslēguma maksimālā jauda

Rasēja	Deniss Ždanovs	13.02.24		Plānotā elektroauto uzlādes stacijas vieta Ogres ielā	Mērogs 1:400
					Lapa Nr.2

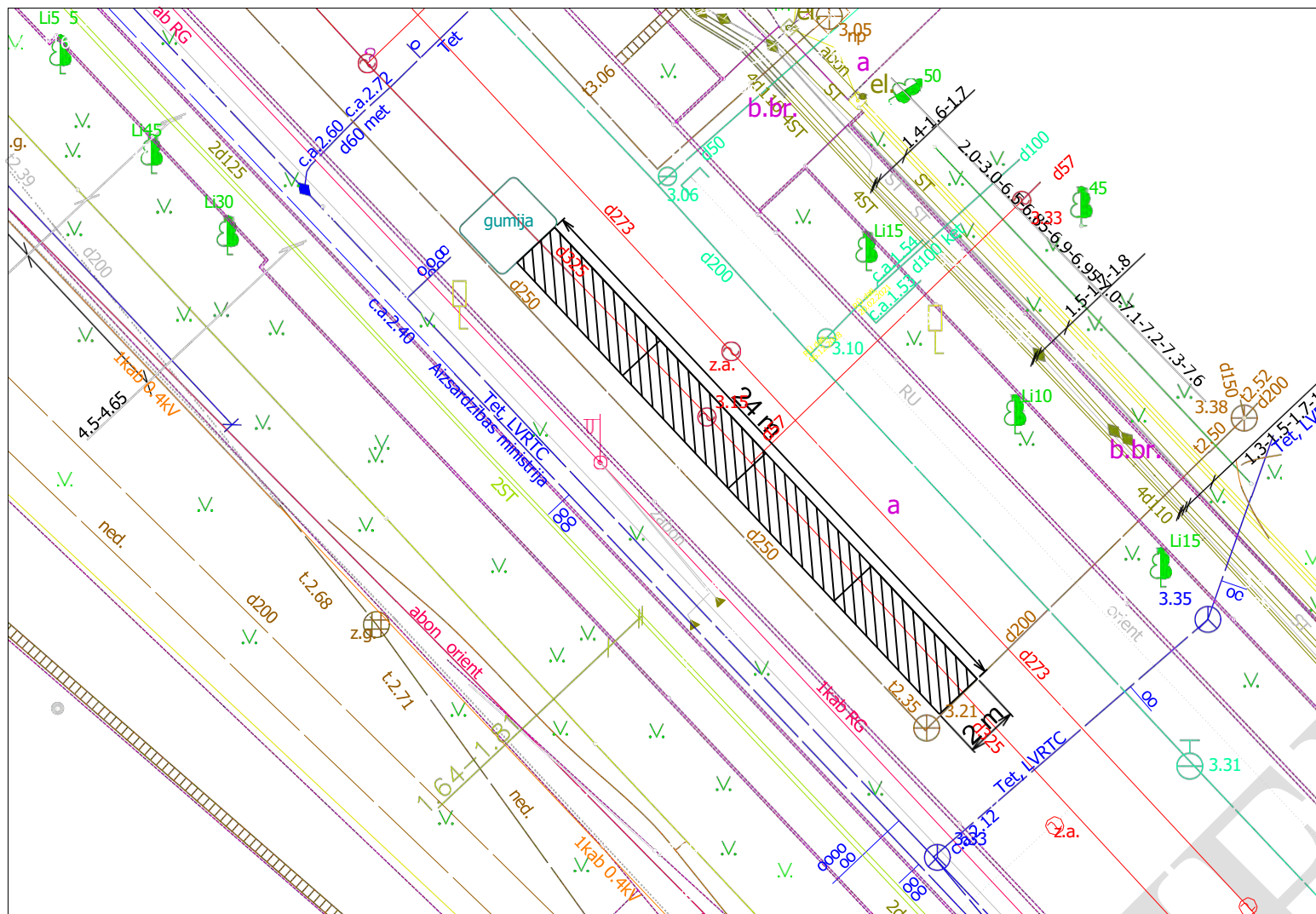

Iznomājamā zemesgabala novietojums topogrāfijā



Satelīta attēls

Iznomājamā zemesgabala kad.apz 01000240407
 Raksturlielums 2x24m
 Vienas stāvvietas izmērs 2x6 m
 Stāvvietu skaits 4 gab
 Kopējā platība 48 m²

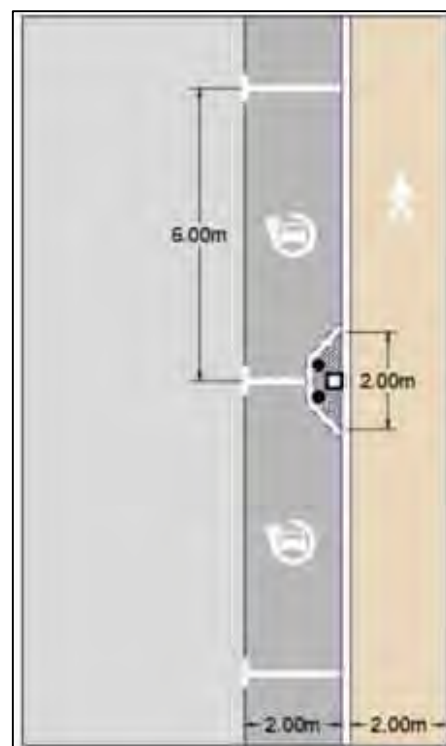

Max A	Max kW
315	202.74

Sadales tīkla elektrības pieslēguma maksimālā jauda

Rasēja	Deniss Ždanovs	13.02.24		Plānotā elektroauto uzlādes stacijas vieta Sport iela (1)	Mērogs 1:400
					Lapa Nr.2

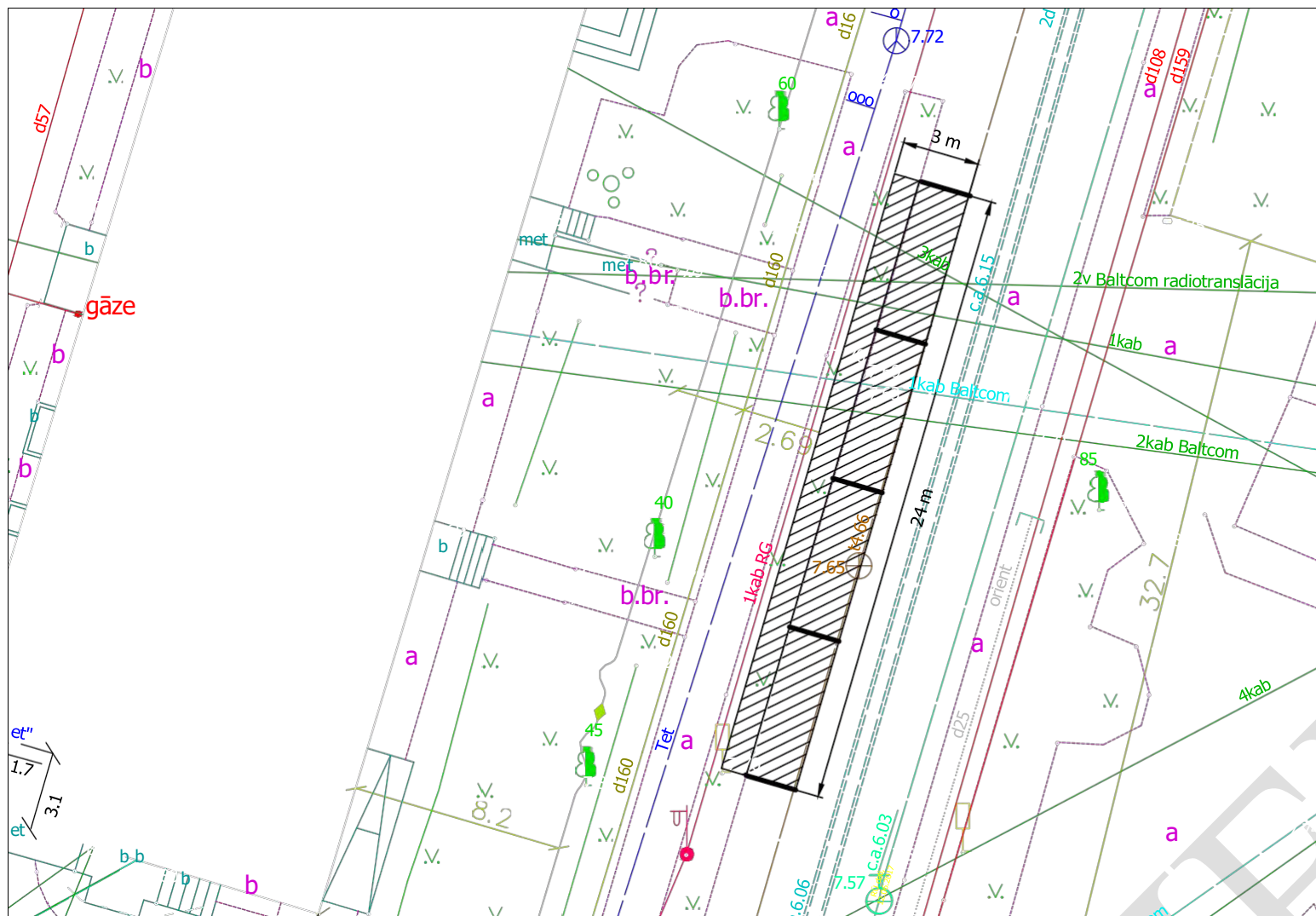

Iznomājamā zemesgabala novietojums topogrāfijā



Satelīta attēls

Elektrouzlādes novietojuma shēma

Iznomājamā zemesgabala kad.apz 01000890022
 Raksturlielums 3x24 m
 Vienas stāvvietas izmērs 2x6 m
 Stāvvietu skaits 4 gab
 Kopējā platība 72m²

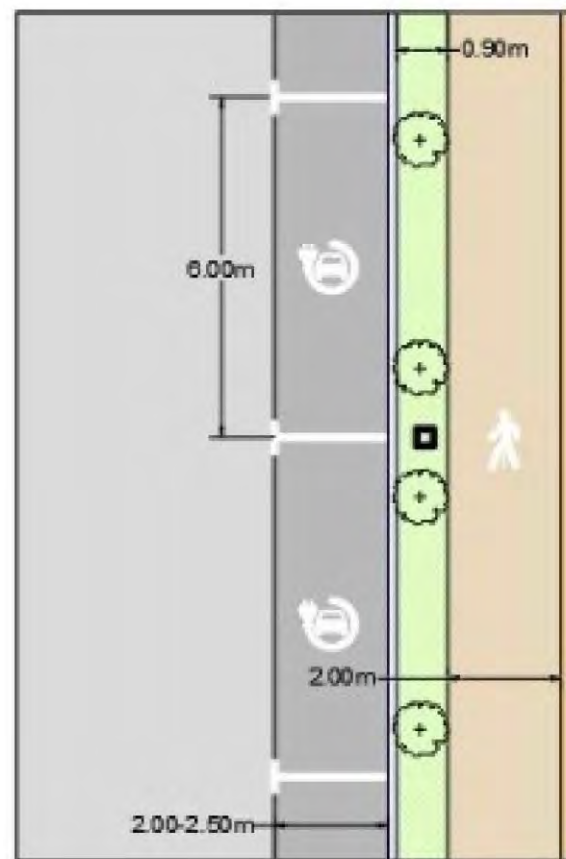

Max A	Max kW
160	102.98

Sadales tīkla elektrības pieslēguma maksimālā jauda

Rasēja	Deniss Ždanovs	20.06.24	Plānotā elektroauto uzlādes stacijas vieta Burtņieku ielā (33)	Mērogs 1:400 Lapa Nr.4
--------	----------------	----------	--	---------------------------

Zemesgabalu izmantošanas nosacījumi

Zemesgabalu izmantošanā Nomnieks ievēro šādus Zemesgabalu izmantošanas nosacījumus:

1. Lucavsala (Salas), zemesgabals bez adreses, Rīgā, kadastra apzīmējums 0100 051 2020:

- 1.1. Atbilstoši ar Rīgas domes 15.12.2021. saistošo noteikumu Nr. 103 “Rīgas teritorijas izmantošanas un apbūves saistošie noteikumi” apstiprinātā Rīgas teritorijas plānojuma (turpmāk – RTP) grafiskās daļas kartei “Funkcionālais zonējums” zemes vienības bez adreses, Rīgā (kadastra apzīmējums 0100 051 2020), daļa atrodas transporta infrastruktūras teritorijā (TR1), kur atļautā izmantošana ir saskaņā ar RTP teritorijas izmantošanas un apbūves noteikumu (turpmāk – TIAN) 2.1. un 4.7.1. apakšnodaļas nosacījumiem. Elektrozlādes punkta izvietošana nav pretrunā ar zemes vienībai noteikto atļauto izmantošanu.
- 1.2. Teritorijas izmantošanā ievēro visu veidu aizsargjoslas un citus zemesgabala izmantošanas aprobežojumus atbilstoši RTP grafiskās daļas kartei „Galvenās aizsargjoslas un citi teritorijas izmantošanas aprobežojumi” un TIAN 2.15. apakšnodaļas prasībām.
- 1.3. Zemes vienības daļai ir jānodrošina piekļūšanas noteikumi un vides pieejamība atbilstoši TIAN 2.7. apakšnodaļas un 2.8. apakšnodaļas prasībām.
- 1.4. Uzlādes stacijas projektu saskaņot ar Rīgas valstspilsētas pašvaldības Pilsētas attīstības departamenta Rīgas pilsētas arhitekta dienestu un Rīgas valstspilsētas pašvaldības Ārtelpas un mobilitātes departamentu.

2. Latgales, zemesgabals bez adreses, Rīgā (pie ēkas Ogres ielā 9, Rīgā), kadastra apzīmējums 0100 072 0349:

- 2.1. Atbilstoši RTP grafiskās daļas kartei “Funkcionālais zonējums” zemes vienības bez adreses, Rīgā (kadastra apzīmējums 0100 072 0349), daļa, orientējoties pie ēkas Ogres ielā 9, Rīgā, atrodas transporta infrastruktūras teritorijā (TR1), kur atļautā izmantošana ir saskaņā ar TIAN 2.1. un 4.7.1. apakšnodaļas nosacījumiem. Elektrozlādes punkta izvietošana nav pretrunā ar zemes vienībai noteikto atļauto izmantošanu.
- 2.2. Teritorijas izmantošanā ievēro visu veidu aizsargjoslas un citus zemesgabala izmantošanas aprobežojumus atbilstoši RTP grafiskās daļas kartei „Galvenās aizsargjoslas un citi teritorijas izmantošanas aprobežojumi” un TIAN 2.15. apakšnodaļas prasībām.
- 2.3. Zemes vienības daļai ir jānodrošina piekļūšanas noteikumi un vides pieejamība atbilstoši TIAN 2.7. apakšnodaļas un 2.8. apakšnodaļas prasībām. Vēršam uzmanību, ka jānodrošina nepieciešamais labiekārtojums uzlādes vietas funkcionālai sasaistei ar ietvi, lai piekļuve uzlādes stāvvietai būtu droša un nekaitētu apstādījumiem, kā arī atbilstu vides pieejamības prasībām.

- 2.4. Uzlādes stacijas projektu saskaņot ar Rīgas valstspilsētas pašvaldības Pilsētas attīstības departamenta Rīgas pilsētas arhitekta dienestu un Rīgas valstspilsētas pašvaldības Ārtelpas un mobilitātes departamentu.
3. **Centrs, zemesgabals bez adreses, Rīgā (pretī ēkai Sporta ielā 1, Rīgā), kadastra apzīmējums 0100 024 0407:**
 - 3.1. Zemes vienības bez adreses, Rīgā (kadastra apzīmējums 0100 024 0407), daļa, orientējoši pie ēkas Sporta ielā 1, Rīgā, atrodas UNESCO Pasaules mantojuma vietas Nr. 852 „Rīgas vēsturiskais centrs” aizsardzības zonā.
 - 3.2. Rīgas vēsturiskā centra un tā aizsardzības zonas saglabāšanas, aizsardzības, izmantošanas, kultūrvēsturiskās vides pārveidošanas, kā arī attīstības projektu īstenošanas kārtību un attiecīgās kultūrvēsturiskās vides vērtībai atbilstošas prasības nosaka Rīgas vēsturiskā centra saglabāšanas un aizsardzības likums un Ministru kabineta 08.03.2004. noteikumi Nr. 127 „Rīgas vēsturiskā centra saglabāšanas un aizsardzības noteikumi”.
 - 3.3. Prasības teritorijas izmantošanai un apbūvei nosaka Rīgas vēsturiskā centra un tā aizsardzības zonas teritorijas plānojums, turpmāk – RVC un tā AZ teritorijas plānojums, un teritorijas izmantošanas un apbūves noteikumi (Rīgas domes 07.02.2006. saistošie noteikumi Nr. 38), turpmāk – RVC AZ TIAN.
 - 3.4. Atbilstoši RVC un tā AZ teritorijas plānojuma grafiskajai daļai un RVC AZ TIAN zemes vienības daļa atrodas ielu teritorijā, Sporta ielas sarkanajās līnijās, kur atļautā izmantošana noteikta RVC AZ TIAN 2.1., 2.2., 2.3., 2.13. un 5.7. apakšnodaļā.
 - 3.5. Teritorijas izmantošanā ievēro visu veidu aizsargjoslas un citus zemes vienības izmantošanas aprobežojumus atbilstoši RVC un tā AZ teritorijas plānojuma grafiskās daļas plānam „Galvenās aizsargjoslas un citi zemesgabalu izmantošanas aprobežojumi” un RVC AZ TIAN 2.17. apakšnodaļas prasībām.
 - 3.6. Zemes vienības daļai ir jānodrošina piekļūšanas noteikumi un vides pieejamība atbilstoši RVC AZ TIAN 2.6. apakšnodaļas un 3.16. apakšnodaļas prasībām.
 - 3.7. Atbilstoši RVC AZ TIAN 13.5. apakšpunktam, visas teritorijas, ievērojot RVC AZ TIAN, kā arī citos normatīvajos aktos noteiktos ierobežojumus, atļauts izmantot individuālā elektrotransporta uzlādes punkta ierīkošanai.
 - 3.8. Uzlādes stacijas projektu saskaņot ar Pilsētas arhitekta dienestu un Rīgas valstspilsētas pašvaldības Ārtelpas un mobilitātes departamentu, Nacionālā kultūras mantojuma pārvaldi.
 - 3.9. Papildus nosacījums novietnei: projektējot uzlādes iekārtu izvietojumu, jānodrošina velo ceļa droša funkcionēšana, ņemot vērā attālumu līdz velo ceļam.
 - 3.10. Novietnes izbūves laikā respektējams kultūrvēsturiskās apbūves arhitektoniskais noformējums, darbus veicot veidā, kas nerada izmaiņas apkārtējā vidē.
 - 3.11. Ja novietnes izbūves gaitā teritorijā atklājas objekti, kam varētu būt vēsturiska, zinātniska, mākslinieciska vai cita kultūras vērtība, būvdarbi

pārtraucami, atradējam nekavējoties par atradumu jāpaziņo Nacionālā kultūras mantojuma pārvaldei, saskaņā ar likuma Par kultūras pieminekļu aizsardzību 17. un 22. pantu.

4. Teika, zemesgabals bez adreses, Rīgā (pie ēkas Burtnieku ielā 33, Rīgā), kadastra apzīmējums 0100 089 0022:

- 4.1. Atbilstoši RTP grafiskās daļas kartei “Funkcionālais zonējums” zemes vienības bez adreses, Rīgā (kadastra apzīmējums 0100 089 0022), daļa, orientējošie pie ēkas Burtnieku ielā 33, Rīgā, atrodas transporta infrastruktūras teritorijā (TR1), kur atļautā izmantošana ir saskaņā ar TIAN 2.1. un 4.7.1. apakšnodaļas nosacījumiem. Elektrozlādes punkta izvietošana nav pretrunā ar zemes vienībai noteikto atļauto izmantošanu.
- 4.2. Teritorijas izmantošanā ievēro visu veidu aizsargjoslas un citus zemesgabala izmantošanas aprobežojumus atbilstoši RTP grafiskās daļas kartei „Galvenās aizsargjoslas un citi teritorijas izmantošanas aprobežojumi” un TIAN 2.15. apakšnodaļas prasībām.
- 4.3. Zemes vienības daļai ir jānodrošina piekļūšanas noteikumi un vides pieejamība atbilstoši TIAN 2.7. apakšnodaļas un 2.8. apakšnodaļas prasībām. Jānodrošina nepieciešamais labiekārtojums uzlādes vietas funkcionālai sasaistei ar ietvi, lai piekļuve uzlādes stāvvietai būtu droša un nekaitētu apstādījumiem.
- 4.4. Uzlādes stacijas projektu saskaņot ar Rīgas valstspilsētas pašvaldības Pilsētas attīstības departamenta Rīgas pilsētas arhitekta dienestu un Rīgas valstspilsētas pašvaldības Ārtelpas un mobilitātes departamentu.

5. Ķīpsala, zemesgabals bez adreses, Rīgā (pretī ēkai Ģipša ielā 1, Rīgā), kadastra apzīmējums 0100 062 9000:

- 5.1. Zemes vienības bez adreses, Rīgā (kadastra apzīmējums 0100 062 9000), daļa, orientējoši pie ēkas Ģipša ielā 1, Rīgā, atrodas reģiona nozīmes pilsētībūvniecības pieminekļa „Ķīpsalas vēsturiskā apbūve” (valsts aizsardzības Nr. 8327) robežās un UNESCO Pasaules mantojuma vietas Nr. 852 „Rīgas vēsturiskais centrs” aizsardzības zonā.
- 5.2. Rīgas vēsturiskā centra un tā aizsardzības zonas saglabāšanas, aizsardzības, izmantošanas, kultūrvēsturiskās vides pārveidošanas, kā arī attīstības projektu īstenošanas kārtību un attiecīgās kultūrvēsturiskās vides vērtībai atbilstošas prasības nosaka Rīgas vēsturiskā centra saglabāšanas un aizsardzības likums un Ministru kabineta 08.03.2004. noteikumi Nr. 127 „Rīgas vēsturiskā centra saglabāšanas un aizsardzības noteikumi”.
- 5.3. Prasības teritorijas izmantošanai un apbūvei nosaka Rīgas vēsturiskā centra un tā aizsardzības zonas teritorijas plānojums, turpmāk – RVC un tā AZ teritorijas plānojums, un teritorijas izmantošanas un apbūves noteikumi (Rīgas domes 07.02.2006. saistošie noteikumi Nr. 38), turpmāk – RVC AZ TIAN.
- 5.4. Atbilstoši RVC un tā AZ teritorijas plānojuma grafiskajai daļai un RVC AZ TIAN zemes vienības daļa atrodas ielu teritorijā, Ģipša ielas sarkanajās

līnijās, kur atļautā izmantošana noteikta RVC AZ TIAN 2.1., 2.2., 2.3., 2.13. un 5.7. apakšnodaļā.

- 5.5. Teritorijas izmantošanā ievēro visu veidu aizsargjoslas un citus zemes vienības izmantošanas aprobežojumus atbilstoši RVC un tā AZ teritorijas plānojuma grafiskās daļas plānam „Galvenās aizsargjoslas un citi zemesgabalu izmantošanas aprobežojumi” un RVC AZ TIAN 2.17. apakšnodaļas prasībām.
- 5.6. Zemes vienības daļai ir jānodrošina piekļūšanas noteikumi un vides pieejamība atbilstoši RVC AZ TIAN 2.6. apakšnodaļas un 3.16. apakšnodaļas prasībām.
- 5.7. Atbilstoši RVC AZ TIAN 13.5. apakšpunktam, visas teritorijas, ievērojot RVC AZ TIAN, kā arī citos normatīvajos aktos noteiktos ierobežojumus, atļauts izmantot individuālā elektrotransporta uzlādes punkta ierīkošanai.
- 5.8. Papildus nosacījumi novietnei:
 - 5.8.1. Projektējot uzlādes iekārtu izvietojumu, jānodrošina, lai ceļa zīmju stabi netraucētu gājēju pārvietošanos, un vides pieejamības prasības personām ar pārvietošanās grūtībām.
 - 5.8.2. Tā kā šajā ietves posmā nav labiekārtojuma joslas gar brauktuves malu, jānodrošina, lai elektroauto uzlādes vadi nevarētu atrasties uz ietves.
 - 5.8.3. Uzlādes stacijas projektu saskaņot ar Rīgas valstspilsētas pašvaldības Pilsētas attīstības departamenta Rīgas pilsētas arhitekta dienestu un Rīgas valstspilsētas pašvaldības Ārtelpas un mobilitātes departamentu, Nacionālā kultūras mantojuma pārvaldi.
 - 5.8.4. Novietnes izbūves laikā respektējams kultūrvēsturiskās apbūves arhitektoniskais noformējums, darbus veicot veidā, kas nerada izmaiņas apkārtējā vidē.
 - 5.8.5. Ja novietnes izbūves gaitā teritorijā atklājas objekti, kam varētu būt vēsturiska, zinātniska, mākslinieciska vai cita kultūras vērtība, būvdarbi pārtraucami, atradējam nekavējoties par atradumu jāpaziņo Nacionālā kultūras mantojuma pārvaldei, saskaņā ar likuma Par kultūras pieminekļu aizsardzību 17. un 22. pantu.



Nacionālā kultūras mantojuma pārvalde

Mazā Pils iela 19, Rīga, LV - 1050, tālr. 67229272, e-pasts pasts@mantojums.lv, www.nkmp.gov.lv

Rīgā

0208.2024. Nr. 06-01/4121

Uz 25.07.2024. Nr. DINIP-24-565-nd

Reģ. NKMP 25.07.2024. Nr. 06366/2024

**Rīgas domes Īpašuma departamenta
Nekustamā īpašuma pārvaldei**
Riharda Vāgnera iela 5, Rīga, LV-1050
dinip@riga.lv

*Atzinums par īslaicīgas lietošanas būves - elektrotransportlīdzekļu
uzlādes stacijas un tām nepieciešamo stāvvietu un/vai piebrauktuvju,
izbūvei, uzturēšanai un apsaimniekošanai Rīgā, pie ēkas Sporta ielā 1*

Nacionālā kultūras mantojuma pārvaldē (turpmāk – Pārvalde) ir izskatīts iesniegums ar lūgumu sniegt atzinumu par īslaicīgas lietošanas būves – elektrotransportlīdzekļu uzlādes stacijas – izbūvi Rīgā, pie ēkas Sporta ielā 1, zemes vienībā ar kadastra apzīmējumu 0100 024 0407 daļā, 48 m² platībā.

Norādītās zemes vienības iekļaujas Valsts nozīmes pilsētībūvniecības pieminekļa “Rīgas pilsētas vēsturiskais centrs” (valsts aizsardzības Nr. 7442) teritorijā un UNESCO Pasaules kultūras un dabas mantojuma vietas Nr. 852 „Rīgas vēsturiskais centrs” zonā Nr. 06- Rīgas centra perifērija.

Izvērtējot ierosināto vadoties pēc Ministru kabineta 26.10.2021. noteikumu Nr. 720 “Kultūras pieminekļu uzskaites, aizsardzības, izmantošanas un restaurācijas noteikumi” 31., 35., 43., 44., 45., 47. punkta nosacījumiem, Pārvaldei nav iebildumu pret elektrotransportlīdzekļu uzlādes staciju un tām nepieciešamo 4 stāvvietu un/vai piebrauktuvju, izbūvi.

Izbūves laikā respektējams kultūrvēsturiskās apbūves arhitektoniskais noformējums, darbus veicot veidā, kas nerada izmaiņas apkārtējā vidē.

Ja darbu realizācijas gaitā teritorijā atklātos objektu, kam varētu būt vēsturiska, zinātniska, mākslinieciska vai cita kultūras vērtība, darbi pārtraucami, atradējam nekavējoties par atradumu jāpaziņo Pārvaldei, saskaņā ar likuma *Par kultūras pieminekļu aizsardzību* 17. un 22. pantu.

Pārvaldes

Arhitektūras un mākslas daļas speciāliste

(paraksts*)

Marina Levina

**Dokuments ir parakstīts ar drošu elektronisko parakstu un satur laika zīmogu*



Nacionālā kultūras mantojuma pārvalde

Mazā Pils iela 19, Rīga, LV - 1050, tālr. 67229272, e-pasts passts@mantojums.lv, www.nkmp.gov.lv

Rīgā

02.08.2024. Nr. 06-01/4120

Uz 25.07.2024. Nr. DINIP-24-565-nd

Reģ. NKMP 25.07.2024. Nr. 06365/2024

**Rīgas domes Īpašuma departamenta
Nekustamā īpašuma pārvaldei**
Riharda Vāgnera iela 5, Rīga, LV-1050
Nosūtīšanai eAdresē

*Atzinums par īslaicīgas lietošanas būves - elektrotransportlīdzekļu
uzlādes stacijas un tām nepieciešamo stāvvietu un/vai piebrauktuvi,
izbūvei, uzturēšanai un apsaimniekošanai Rīgā, pie ēkas Ģipša ielā 1*

Nacionālā kultūras mantojuma pārvaldē (turpmāk-Pārvalde) ir izskatīts iesniegums ar lūgumu sniegt atzinumu par īslaicīgas lietošanas būves – elektrotransportlīdzekļu uzlādes stacijas – izbūvi Rīgā, pie ēkas Ģipša ielā 1, zemes vienības kadastra apzīmējums 0100 062 9000 daļā, 48 m² platībā.

Norādītās zemes vienības iekļaujas reģiona nozīmes pilsētībūvniecības pieminekļa “Ķīpsalas vēsturiskā apbūve” (valsts aizsardzības Nr. 8327) teritorijā un UNESCO Pasaules kultūras un dabas mantojuma vietas Nr. 852 „Rīgas vēsturiskais centrs” zonā Nr. 07- Ķīpsalas vēsturiskā daļa.

Izvērtējot ierosināto vadoties pēc Ministru kabineta 26.10.2021. noteikumu Nr. 720 “Kultūras pieminekļu uzskaites, aizsardzības, izmantošanas un restaurācijas noteikumi” 31., 35., 43., 44., 45., 47. punkta nosacījumiem, Pārvaldei nav iebildumu pret elektrotransportlīdzekļu uzlādes staciju un tām nepieciešamo 4 stāvvietu un/vai piebrauktuvi, izbūvi.

Izbūves laikā respektējams kultūrvēsturiskās apbūves arhitektoniskais noformējums, darbus veicot veidā, kas nerada būtiskas izmaiņas apkārtējā vidē.

Ja darbu realizācijas gaitā teritorijā atklātos objekti, kam varētu būt vēsturiska, zinātniska, mākslinieciska vai cita kultūras vērtība, darbi pārtraucami, atradējam nekavējoties par atradumu jāpaziņo Pārvaldei, saskaņā ar likuma *Par kultūras pieminekļu aizsardzību* 17. un 22. pantu.

Pārvaldes
Arhitektūras un mākslas daļas speciāliste

(paraksts*)

Marina Levina

**Dokuments ir parakstīts ar drošu elektronisko parakstu un satur laika zīmogu*